

LawnMaster[®]

Operator's Manual / Manual del Operador / Manuel de l'opérateur

EN 16" 12 Amp Tiller TE1216M
Save this manual for future reference

ES Cultivadora de 16" y 12 amp TE1216M
Guarde este manual para futuras referencias

FR Motoculteur 400 mm (16 Po.) 12 Amp TE1216M
Conservez ce manuel pour toute référence ultérieure

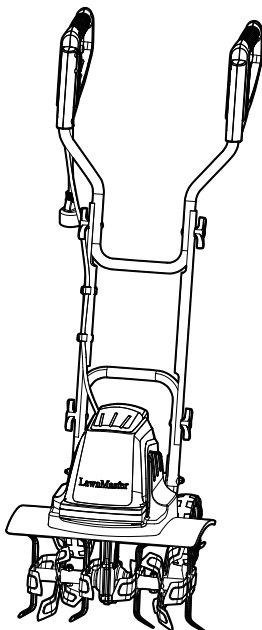

⚠ Read all safety rules and instructions carefully before operating this tool.

Distributed By: Suzhou Cleva Electric Appliance Co., Ltd.
NO.8 Ting Rong Street 215122 Suzhou - China

⚠ Lea atentamente todas las normas e instrucciones de seguridad antes de utilizar esta herramienta.

Distribuido por: Suzhou Cleva Electric Appliance Co., Ltd.
NO.8 Ting Rong Street 215122 Suzhou - China

⚠ Lisez attentivement toutes les règles de sécurité et les instructions avant d'utiliser cet outil.

Distribué par : Suzhou Cleva Electric Appliance Co., Ltd.
NO.8 Ting Rong Street 215122 Suzhou - Chine



TABLE OF CONTENTS

Section	Page
TABLE OF CONTENTS	2
SPECIFICATIONS	2
IMPORTANT SAFETY INSTRUCTIONS	3-7
SYMBOLS	8-9
KNOW YOUR TILLER	10
ASSEMBLY	11-13
OPERATION	14-16
MAINTENANCE	17-20
TROUBLESHOOTING	21
LAWNMASTER® WARRANTY	22
EXPLODED VIEW	23-24
PARTS LIST	25
NOTES	26

SPECIFICATIONS

Model	TE1216M
Voltage	120 V ~ 60 Hz
Current	12 A
Motor Speed	380 RPM
Working Width	16 inch (400 mm)
Maximum Working Depth	9 inch (220 mm)
Number of Tines	6
Tine Diameter	8 inch (205 mm)
Unit Weight	23 lbs (10.55 kg)

IMPORTANT SAFETY INSTRUCTIONS



TO REDUCE RISK OF INJURY:

Before any use be sure everyone using this product reads and understands all safety instructions and other information contained in this manual.



CAUTION

Wear appropriate personal hearing protection during use. Under some conditions and duration of use, noise from this product may contribute to hearing loss.



WARNING

When using electric gardening appliances, basic safety precautions should always be followed to reduce risk of fire, electric shock, and personal injury, including the following: **READ ALL INSTRUCTIONS.**

GENERAL SAFETY

- CHECK FOR DAMAGED PARTS - Before further use of the product, any part that is damaged should be carefully checked to determine that it will operate properly and perform its intended function. Check for alignment of moving parts, binding of moving parts, breakage of parts, mounting and any other condition that may affect its operation. Any part that is damaged should be properly repaired or replaced.
- AVOID DANGEROUS ENVIRONMENTS - Don't use this product in rainy, stormy, damp or wet locations. Do not operate in gaseous or explosive atmospheres. Motors in these products normally spark, and the sparks might ignite fumes.
- KEEP CHILDREN AWAY - All visitors, children and pets should stay at a safe distance from the work area.
- DRESS PROPERLY- Don't wear loose clothing or jewelry and wear protective hair covering to contain long hair. These items can be caught in moving parts. Use of rubber gloves and substantial footwear is recommended when working outdoors.
- USE SAFETY GLASSES - Wear safety glasses with side shields or goggles when operating this product. Use face or dust mask if the environment is dusty.
- DOUBLE INSULATION - The tiller has double insulation. This means that all external metal parts are insulated from the electrical supply. This is achieved by introducing an insulation layer between electrical and mechanical parts. The double insulation guarantees you the greatest possible safety.
- EXTENSION CORD. Make sure your extension cord is in good condition. When using an extension cord be sure it is heavy enough to carry the current your product will draw. An undersized extension cord will cause a drop in line voltage resulting in loss of power and overheating.

IMPORTANT SAFETY INSTRUCTIONS

- It is possible to tie the extension cord and power cord in a knot to prevent them from becoming disconnected during use. Make the knot as shown, then connect the plug end of the power cord into the receptacle end of the extension cord. This method can also be used to tie two extension cords together.

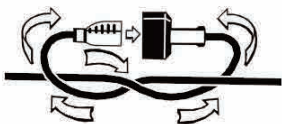

Minimum Gauge for Extension Cords (AWG) (Using 120V Only)

		Total Length of Cord in Feet (meters)			
120V		25ft (7.62m)	50ft (15.24m)	100ft (30.48m)	150ft (45.72m)
Ampere Rating		AWG			
More Than	Not More Than				
0	6	18	16	16	14
6	10	18	16	14	12
10	12	16	16	14	12
12	16	14	12	Not Recommended	

- Be aware of the extension cord while operating the tiller. Be careful not to trip on the cord. Always guide the cord away from the tines.
- Avoid Unintentional Starting - Don't carry plugged-in appliance with finger on switch. Be sure switch is off when plugging in. Don't grasp the exposed cutting tines or cutting edges when picking up or holding the appliance. Don't Force Appliance - It will do the job better and with less likelihood of a risk of injury at the rate for which it was designed. Keep hands away from tines.
- GROUND FAULT CIRCUIT INTERRUPTER (GFCI)
- Protection should be provided on the circuit or outlet to be used for the tiller. Receptacles are available having built-in GFCI protection and may be used.
- DISCONNECT UNIT from the power supply when not in use or when servicing or cleaning. Do not leave unattended.
- DON'T ABUSE CORD - Never carry this product by the cord or yank the cord to disconnect from the receptacle. Keep cord from heat, oil, and sharp edges.
- USE RIGHT APPLIANCE - Do not use this product for any job except that for which it is intended.
- DON'T OVERREACH - Guide the tiller at a walking pace only. Keep proper footing and balance at all times.
- LIGHTING - Only operate your tiller in daylight or good artificial light.
- STORE IDLE UNIT INDOORS - When not in use, the tiller should be stored indoors in a dry area out of children's reach.

IMPORTANT SAFETY INSTRUCTIONS

- **MAINTAIN UNIT WITH CARE** - Keep clean for best performance and to reduce the risk of injury. Inspect extension cord periodically and replace if damaged. Keep handles dry, clean and free from oil.
- **POLARIZED PLUGS** - To reduce the risk of electrical shock, this product has a polarized plug. Polarized connections will fit together only one way. Make sure that the receptacle end of the extension cord has large and small blade slot widths. If the plug does not fit fully into the extension cord, reverse the plug. If it still does not fit, obtain a suitable extension cord. If the extension cord does not fit fully into the outlet, contact a qualified electrician to install the proper outlet. Do not change the plug on the tool or the extension cord in any way.
- Do not operate the tiller on a slope that is too steep for safe operation. When on slopes, slow down and make sure you have good footing. Before starting the tiller make sure the tines are not touching any object and are free to move. Grip the guide bar firmly with both hands. Never operate the tiller with one hand.



CAUTION

The tiller may bounce upward and/or jump forward if the tines strike extremely hard packed soil, frozen ground, or buried obstacles such as large stones, roots or stumps.

- **STAY ALERT** - Watch what you are doing. Use common sense. Do not operate the tiller when you are tired or under the influence of drugs or medication.
-



WARNING

Do not operate the tiller near underground electrical cables, telephone lines, pipes or hoses. If the tiller strikes a foreign body, turn it off immediately, wait for the tines to stop and check for damage. If necessary, repair before restarting. If the tiller starts to vibrate abnormally, turn it off immediately and check for the cause. Vibration is generally a warning of trouble.



DANGER

RISK OF CUT - Wear gloves and use caution when cleaning or performing maintenance on the tiller. Always turn off the tiller, disconnect from the power supply and wait until the tines come to a complete stop before carrying out any maintenance or repairs.



CAUTION

Tines do not stop immediately after the tiller is turned off.

IMPORTANT SAFETY INSTRUCTIONS



WARNING

The electrical cords on this product may contain chemicals known to the State of California to cause cancer and birth defects or other reproductive harm. Wash hands after handling.



WARNING

Some dust and debris created by the use of this tool could contain chemicals known to the State of California to cause cancer and birth defects or other reproductive harm.

Some examples of these chemicals are:

- Chemicals in fertilizers
- Compounds in insecticides, herbicides, and pesticides
- Arsenic and chromium from chemically treated lumber

Your risk from exposure to these chemicals varies, depending on how often you do this type of work. To reduce your exposure, work in a well-ventilated area and with approved safety equipment such as dust masks that are specially designed to filter out microscopic particles.

Training

- Read the operating and service instruction manual carefully. Be thoroughly familiar with the controls and the proper use of the equipment. Know how to stop the unit and disengage the controls quickly.
- Never allow children to operate the equipment. Never allow adults to operate the equipment without proper instruction.
- Keep the area of operation clear of all persons, particularly small children, and pets.
- Keep in mind that the operator or user is responsible for accidents that occur to other people, their property, and themselves.

Preparation

- Thoroughly inspect the area where the equipment is to be used and remove all foreign objects.
- Disengage all clutches and shift into neutral before starting the motor.
- Do not operate the equipment without wearing adequate outer garments. Wear protective footwear that will improve footing on slippery surfaces.
- Use extension cords and receptacles as specified by the manufacturer for all units with electric drive motors or electric starting motors.
- Never attempt to make any adjustments while the motor is running.

Operation

- Do not put hands or feet near or under rotating parts.
 - Exercise extreme caution when operating on or crossing gravel drives, walks, or roads. Stay alert for hidden hazards or traffic. Do not carry passengers.
 - After striking a foreign object, stop the motor, thoroughly inspect the machine for any damage, and repair the damage before restarting and operating the machine.
 - Exercise caution to avoid slipping or falling.
 - If the unit should start to vibrate abnormally, stop the motor and check immediately for the cause. Vibration is generally a warning sign of trouble.
-

IMPORTANT SAFETY INSTRUCTIONS







- Stop the motor when leaving the operating position, before unclogging the tines, and when making any repairs, adjustments, and inspections.
- Take all possible precautions when leaving the machine unattended. Disengage the power take-off, lower the attachment, shift into neutral, stop the motor, and remove the key (if applicable).
- Before cleaning, repairing, or inspecting, shut off the motor and make certain all moving parts have stopped.
- Never operate the machine without proper guards, plates, or other safety protective devices in place.
- Keep children and pets away.
- Do not overload the machine capacity by attempting to till too deep at too fast a rate.
- Never operate the machine at high transport speeds on hard or slippery surfaces.
- Never allow bystanders near the unit.
- Use only attachments and accessories approved by the manufacturer of the machine (such as wheel weights, counterweights, and the like).
- Never operate the tiller without good visibility or light.
- Be careful when tilling in hard ground. The tines may catch in the ground and propel the tiller forward. If this occurs, let go of the handlebars and do not restrain the machine.
- Use extreme caution when reversing or pulling the machine towards you.
- Switch on the motor carefully according to instructions and with feet well away from the tines.
- Never pick up or carry a machine while the motor is running.
- Do not operate the tiller while under the influence of alcohol or drugs.

Maintenance and Storage

- Keep machine, attachments, and accessories in safe working condition.
- Check shear bolts, and other bolts at frequent intervals for proper tightness to be sure the equipment is in safe working condition.
- Always refer to the operator's manual for important details if the tiller is to be stored for an extended period.
- Follow manufacturer's recommendations for safe loading, unloading, transport, and storage of machine.



SYMBOLS

Some of the following symbols may be used on this product. Please study them and learn their meaning. Proper interpretation of these symbols will allow you to operate the product better and safer.

SYMBOL	NAME	DESIGNATION/EXPLANATION
V	Volts	Voltage
A	Amperes	Current
Hz	Hertz	Frequency (cycles per second)
W	Watts	Power
min	Minutes	Time
~	Alternating Current	Type of current
---	Direct Current	Type or a characteristic of current
n_0	No Load Speed	Rational speed, at no load
	Class II Construction	Double-insulated construction
/min	Per Minute	Revolutions, strokes, surface speed, orbits etc., per minute
	Wet Conditions Alert	Do not expose to rain or use in damp locations.
	Read the Operator's Manual	To reduce the risk of injury user must read and understand operator's manual before using this product.
	Eye Protection	Wear eye protection when operating this equipment.
	Ricochet	Thrown objects can ricochet and result in personal injury or property damage.
	Sharp Blade	Danger – Keep hands and feet away from blade.
	Keep Bystanders Away	Keep all bystanders at least 50 ft. away.

SYMBOLS

The following signal words and meanings are intended to explain the levels of risk associated with this product.

SYMBOL	SIGNAL	MEANING
	DANGER	Indicates an imminently hazardous situation, which, if not avoided, will result in death or serious injury.
	WARNING	Indicates a potentially hazardous situation, which, if not avoided, could result in death or serious injury.
	CAUTION	Indicates a potentially hazardous situation, which, if not avoided, may result in minor or moderate injury.
	NOTICE	(Without Safety Alert Symbol) Indicates a situation that may result in property damage.

SERVICE

SERVICING requires extreme care and knowledge and should be performed only by a qualified service technician. For service we suggest you return the product to your nearest **AUTHORIZED SERVICE CENTER** for repair. When servicing, use only identical replacement parts.

WARNING

To avoid serious personal injury, do not attempt to use this product until you have read this Operator's Manual thoroughly and understand it completely. If you do not understand the warnings and instructions in this Operator's Manual, do not use this product.

Call the Toll-free Helpline (1-866-384-8432) for assistance.

WARNING



The operation of any power tool can result in foreign objects being thrown into your eyes, which can result in severe eye damage. Before beginning power tool operation, always wear safety goggles or safety glasses with side shields and, when needed, a full face shield. We recommend Wide Vision Safety Mask for use over eyeglasses or standard safety glasses with side shields. Always use eye protection which is marked to comply with ANSI Z87.1.

SAVE THESE INSTRUCTIONS

KNOW YOUR TILLER

The safe use of this product requires an understanding of the information on the product and in this Operator's Manual as well as a knowledge of the project you are attempting. Before use of this product, familiarize yourself with all operating features and safety rules.

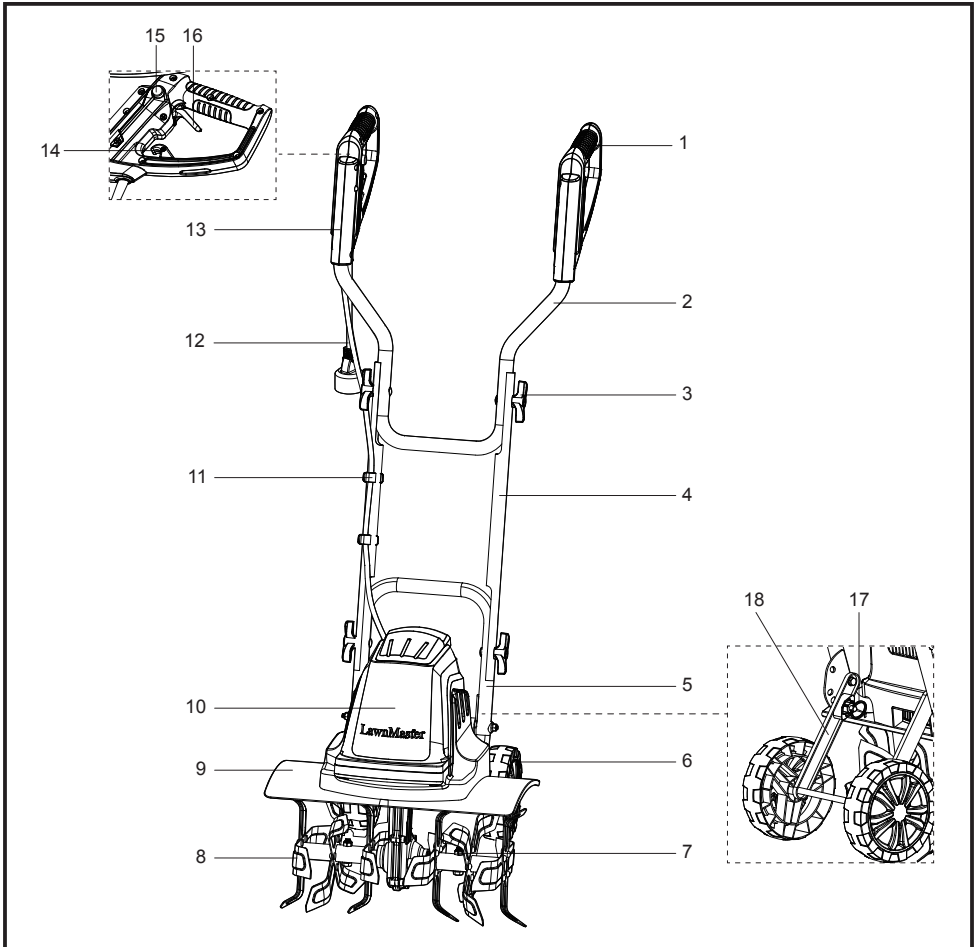

Components

- | | | |
|--------------------|---------------------------|-------------------|
| 1. Assist Handle | 7. Screws and Screw Bolts | 13. Main Handle |
| 2. Upper Handle | 8. Tine | 14. Cord Retainer |
| 3. Wing Nut (x4) | 9. Motor Support Plate | 15. Safety Switch |
| 4. Middle Handle | 10. Motor Housing | 16. Trigger Lever |
| 5. Lower Handle | 11. Cable Clip (x2) | 17. Locking Pin |
| 6. Transport Wheel | 12. Power Cord | 18. Wheel Frame |

ASSEMBLY

UNPACKING

This product requires assembly.

- Carefully remove the product and any accessories from the box. Make sure that all items listed in the packing list are included.
- Inspect the product carefully to make sure no breakage or damage occurred during shipping.
- Do not discard the packing material until you have carefully inspected and operated the product.
- If any parts are damaged or missing, call Customer Service for assistance (Toll free number 866-384-8432).

YOU WILL NEED (ITEMS NOT SUPPLIED)

- Suitable personal protective equipment
- Philips Head Screwdriver

PACKING LIST

- (1) Tiller
- (1) Upper Handle
- (2) Middle Handles
- (4) Carriage Bolts
- (4) Wing Nuts
- (2) Cable Clips
- (2) Wheels
- (2) Wheel Caps
- (1) Operator's Manual



WARNING

If any parts are damaged or missing do not operate this product until the parts are replaced. Failure to heed this warning could result in serious personal injury.



WARNING

Do not attempt to modify this product or create accessories not recommended for use with this product. Any such alteration or modification is misuse and could result in a hazardous condition leading to possible serious personal injury, and will void the warranty.

ASSEMBLY



WARNING

Do not connect power supply until assembly is complete. Failure to comply could result in accidental starting and possible serious personal injury.



WARNING

Never operate the tool without the proper safety devices in place and working. Never operate the tool with damaged safety devices. Failure to heed this warning can result in serious personal injury.

ASSEMBLING THE WHEEL

1. Remove the pre-assembled R pin and the washer from the axle of the tiller.
2. Place the wheel on the wheel holder. Secure it with the washer and R pin (Fig. 1). Then mount the wheel cap (Fig. 2). Assembly is identical for both sides.

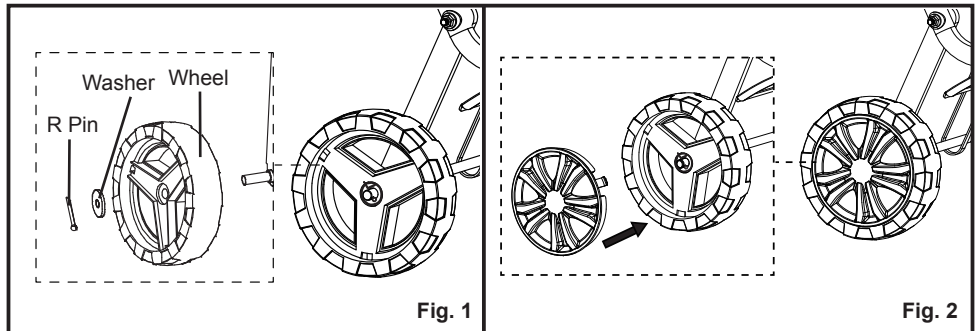

ASSEMBLY

ASSEMBLING THE HANDLES

Connect the middle handles and the upper handle to the lower handle using the carriage bolts and wing nuts (Fig. 3 & 4).

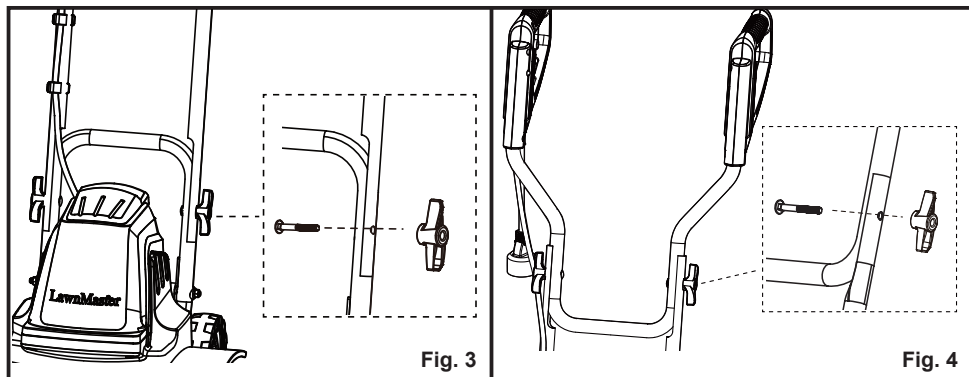

FIXING THE POWER CORD

Mount the cable and the cable clips on the right handlebar (in the working direction) by pushing them on (Fig. 5).

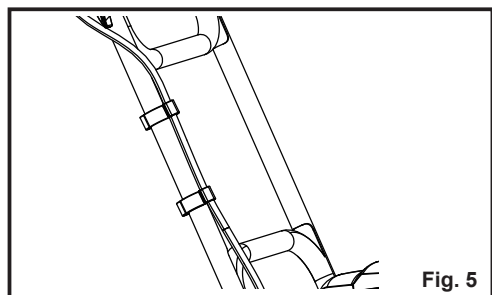

OPERATION



WARNING

Do not use any attachments or accessories not recommended by the manufacturer of this product. The use of attachments or accessories not recommended can result in serious personal injury.



WARNING

Do not switch on the tool until it has been completely assembled. Before switching on the tool, always check the power cord for signs of damage. Only use an undamaged power cord.

NOTE: A damaged power cord is highly dangerous!

STARTING/STOPPING THE TOOL

1. Make sure the wheel frame is raised before starting the tiller. To raise the wheel frame, pull out the locking pin (Step A); rotate the wheel frame upward (Step B); release the locking pin. The wheel frame will be locked in place by the locking pin (Fig. 6).

NOTE: The tiller has 4 position settings for the wheels (Fig. 7). The wheels must be fixed in one of the upper three positions during the operation. The lowest position is for transportation.

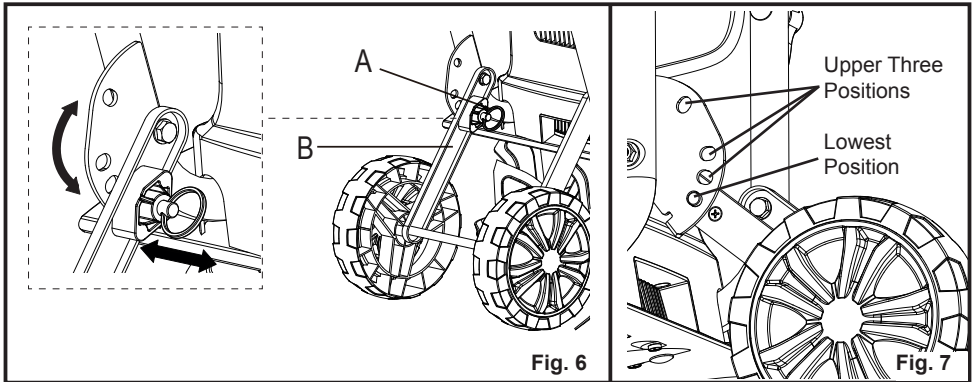

2. Secure the extension cord into the cord retainer. The loop of the extension cord must be long enough for the cord retainer to freely slide from one side to the other. Plug the extension cord into the power cord plug on the tiller (Fig. 8).

OPERATION

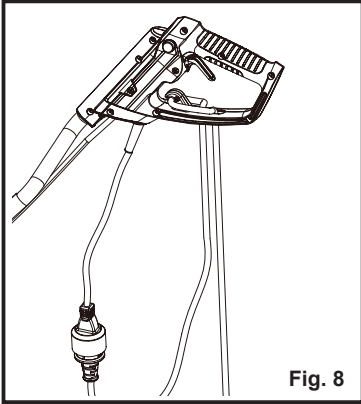

3. Use the tiller for breaking up, preparing seed beds, and for cultivating gardens and flower beds. The tiller can also dig small holes for planting saplings or potted plants.
4. Move the tiller to the work area prior to starting the motor.
5. Hold the tiller firmly while starting. The tines will pull the tiller forward during operation.
6. Lower the tines slowly with the guide bar.
7. To start the tiller, first press the safety switch and then pull the trigger lever up (Fig. 9). To stop the tiller, simply release the trigger lever.

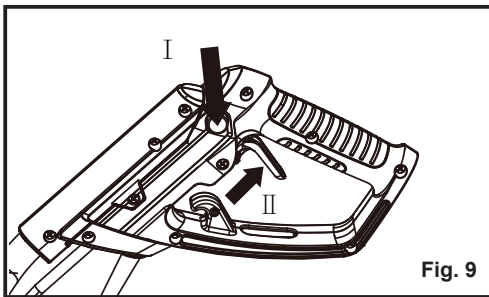

8. Always ensure that a safety distance (provided by the long handles) is maintained between the user and housing. The safe distance between housing and user given by the handle must always be observed. Be especially careful when digging and changing direction on slopes and inclines.
9. Maintain a solid footing and wear sturdy, non-slip footwear and long trousers. Always dig along the incline (not up and down). For safety reasons, the electric tiller may not be used to dig up inclines whose gradient excess 15 degrees. Use special caution when backing up and pulling the implement (tripping hazard).

OPERATION

TIPS FOR PROPER USE

Always guide the machine slowly and wisely forward. Dig up the area in straight lines. Let the tracks overlap slightly to not miss any stripes to dig. Only use the machine to dig up already loosed soil.

FOR PREPARING SEED BEDS, WE RECOMMEND USING ONE OF THESE TILLING PATTERNS

Tilling Pattern A - Make two passes over area to be tilled, the second at a right angle to the first (Fig. 10).

Tilling Pattern B - Make two passes over area to be tilled, the second overlaps the first (Fig. 10).

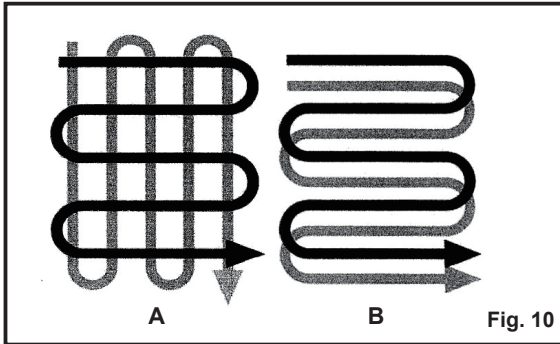

Before use, remove any visible stones or other foreign objects from the area.



CAUTION

Before moving the tiller from one area to another, switch off the motor and wait for the tines to come to a complete stop. Be careful not to let the tines touch the ground while moving the tiller. The tines as well as the unit itself may be damaged even if the motor is switched off.

CLEARING FOREIGN OBJECTS

During operation, a stone or root could become lodged in the tines, or tall grass or weeds may become wrapped around the tine shaft.

To clear the tines or tine shaft release the trigger lever, wait for the tines to come to a complete stop and unplug the tiller. Dislodge or remove the foreign matter from the tines or tine shaft. To simplify removal of tall grass or weeds from the tine shaft, remove one or more of the tines. See Tine Removal and Installation.

ELECTRICAL CONNECTION

The electrical motor installed is connected and ready for operation. The connection complies with the applicable provisions.

The customer's mains connection as well as the extension cable used must also comply with these regulations.

MAINTENANCE



WARNING

When servicing, use only identical replacement parts. Use of any other parts may create a hazard or cause product damage.



WARNING

Always wear gloves when handling the tiller.



WARNING

Prior to all maintenance and cleaning work always switch off the tool, disconnect the plug from the power socket and wait until the tiller is standing still.

GENERAL MAINTENANCE



WARNING

Do not spray water onto the tool and do not clean it under flowing water. This would result in the danger of an electric shock and the tool could be damaged.



WARNING

Before carrying out maintenance operations, disconnect power supply.

1. Before each use check the extension cord for signs of damage or ageing. Replace the cable if it is cracked, split or otherwise damaged.
 2. A worn out or damaged cutting unit should be replaced by an authorized expert.
 3. Ensure that all fastening elements (screws, nuts, etc.) are firmly tightened, so that you can work safely with the electric tiller.
 4. Store the electric tiller in a dry place.
 5. For longer life, all screw-fastened parts, such as wheels and axles should be cleaned and subsequently oiled.
-

MAINTENANCE

6. Regularly servicing the unit not only ensures a longer life for the tool but increases performance and accuracy.
7. At the end of the season, carry out a general check of the electric tiller, and remove all residue collected. Before the start of the every season, it is absolutely necessary to check the state of the machine. Contact our customer service if repair work is necessary.

CLEANING



CAUTION

Always clean the tiller after each use. Failure to carry out proper cleaning can result in damage to the tiller or result in poor performance.

1. Keep all safety devices, air vents and the motor housing free of dirt and dust as much as possible.
2. Wipe the equipment with a clean cloth or blow it with compressed air at low pressure.
3. We recommend that you clean the device immediately each time you have finished using it.
4. Clean the equipment regularly with a moist cloth and some soft soap. Do not use cleaning agents or solvents; these could attack plastic parts of the equipment. Ensure that no water can seep into the device. The ingress of water into an electric tool increases the risk of an electric shock.

TINE REMOVAL AND INSTALLATION

Worn tines invite poor performance and overload of the motor. Check tines before each use. Sharpen or replace the tine assemblies with new ones when necessary.

To remove the complete tine assemblies from the shaft, remove the screw from the shaft first. Reverse above steps to install tines.

1. Push the tine roller on the drive shaft of the machine. The tine roller can be mounted left or right side. Be sure that the holes of the tine roller and the drive shaft are aligned.
2. Now the M8 screw is pushed through and secured with the M8 locking nut (Fig. 11).
3. Tighten the lock nut hand-tight using a fork wrench or ratchet with socket (not included) (Fig. 12).
4. To remove the tine roller, proceed in reverse order.

MAINTENANCE

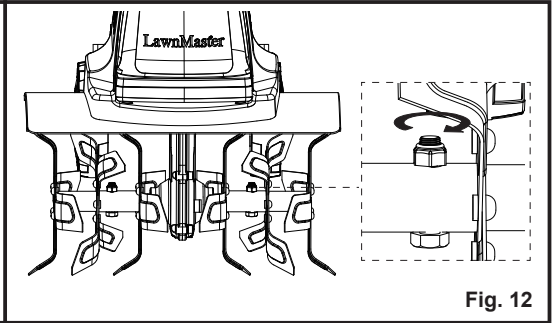
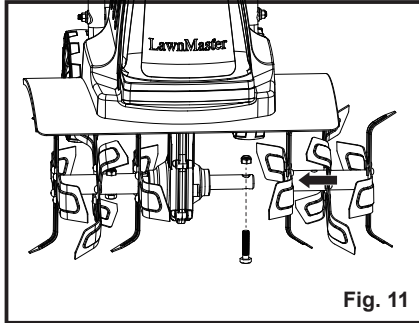

ADDING TRANSMISSION LUBRICANT (FIG. 13)

Drain screw plug is located on the right side of transmission housing. Lay the tiller on its left side from user's perspective side and clean the transmission of dirt and debris prior to removing the drain screw plug. If necessary, remove tine assemblies to have better access to the drain screw plug. Use a 5mm hex key to unscrew the plug. Empty the oil from the transmission. Fill with a high-quality SAE 30 weight oil, until it begins to seep out around the hole. Reinstall the drain screw plug.

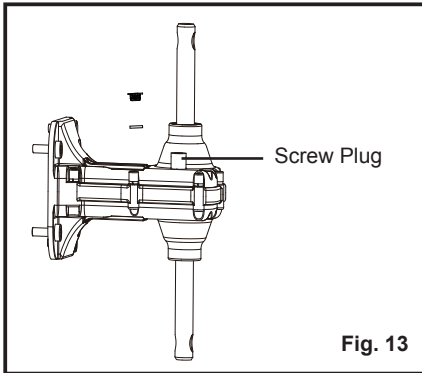

CARBON BRUSHES

In case of excessive sparking, have the carbon brushes checked only by a qualified electrician.

DANGER

The carbon brushes should not be replaced by anyone but a qualified electrician.

MAINTENANCE

TRANSPORT AND STORAGE

1. Always disconnect the tool from the power supply before transporting and storage.
2. Pull the lock pin, and then move the wheels to the lowest position. Make sure that the lock pin engages again in the lower position.
3. For storage or transport in a limited space, release the wing nuts until the handles can be folded forward. Now you can transport your machine with the transport handle.



ATTENTION

Danger of crushing your fingers.

Storage

Store the device and its accessories in a dark, dry and frost-proof place that is inaccessible to children. The optimum storage temperature is between 40°F (5°C) and 86°F (30°C).

Store the electric tool in its original packaging. Cover the electric tool in order to protect it from dust and moisture. Store the operating manual with the electric tool.

During extended periods of storage, ensure that the tiller is protected against corrosion and frost.

At the end of the season, or if the tiller is not being used for longer than a month, wipe over all metal surfaces with an oil impregnated cloth to protect them from corrosion or spray with a fine coat of oil. Fold the handles down and store the tiller in a suitable place.

TROUBLESHOOTING

Suspected malfunctions are often due to causes that the user can fix themselves.

Therefore check the product using this section. In most cases the problem can be solved quickly.

WARNING

Only perform the steps described within these instructions!

All further inspection, maintenance and repair work must be performed by an authorized service center or a similarly qualified specialist if you cannot solve the problem yourself!

PROBLEM	POSSIBLE CAUSES	SOLUTION
Motor does not start.	No electricity in plug.	Check line and fuse.
	Cable defective.	Call 866-384-8432 for assistance.
	Switch, switch/plug block defective.	Call 866-384-8432 for assistance.
	Connections to motor or capacitor disconnected.	Call 866-384-8432 for assistance.
	Blade roller blocked.	If necessary adjust working depth. Clean housing so that the roller can run freely.
Engine performance drops.	Soil is too firm.	Change working depth.
	Carbon brushes worn out.	Call 866-384-8432 for assistance.
	Roller badly worn.	Replace roller.
The electric tiller is difficult to check.	Roller worn.	Replace roller.
	Wrong working depth.	Correct working depth.
Motor is running, but roller is not rotating.	Gearing defective.	Call 866-384-8432 for assistance.

LAWNMASTER® WARRANTY

We take pride in producing a high-quality, durable product. This Lawnmaster® product carries a limited two (2) year warranty against defects in workmanship and materials from date of purchase under normal household use. If the product is to be used for commercial, industrial or rental use, a 30-day limited warranty will apply. Warranty does not apply to defects due to direct or indirect abuse, negligence, misuse, accidents, repairs or alterations and lack of maintenance. Please keep your receipt/packing list as proof of purchase. This warranty gives you specific legal rights, and you may have other rights, which vary from state to state. For product service call Customer Service at 1-866-384-8432.

Items not covered by warranty:

1. Any part that has become inoperative due to misuse, commercial use, abuse, neglect, accident, improper maintenance, or alteration;
2. The unit, if it has not been operated and/or maintained in accordance with the owner's manual;
3. Normal wear, except as noted below;
4. Routine maintenance items such as lubricants, blade sharpening;
5. Normal deterioration of the exterior finish due to use or exposure.

Transportation Charges: Transportation charges for the movement of any power equipment unit or attachment are the responsibility of the purchaser. It is the purchaser's responsibility to pay transportation charges for any part submitted for replacement under this warranty unless such a return is requested in writing by LawnMaster®.

SAVE YOUR RECEIPTS. THIS WARRANTY IS VOID WITHOUT THEM.

EXPLODED VIEW

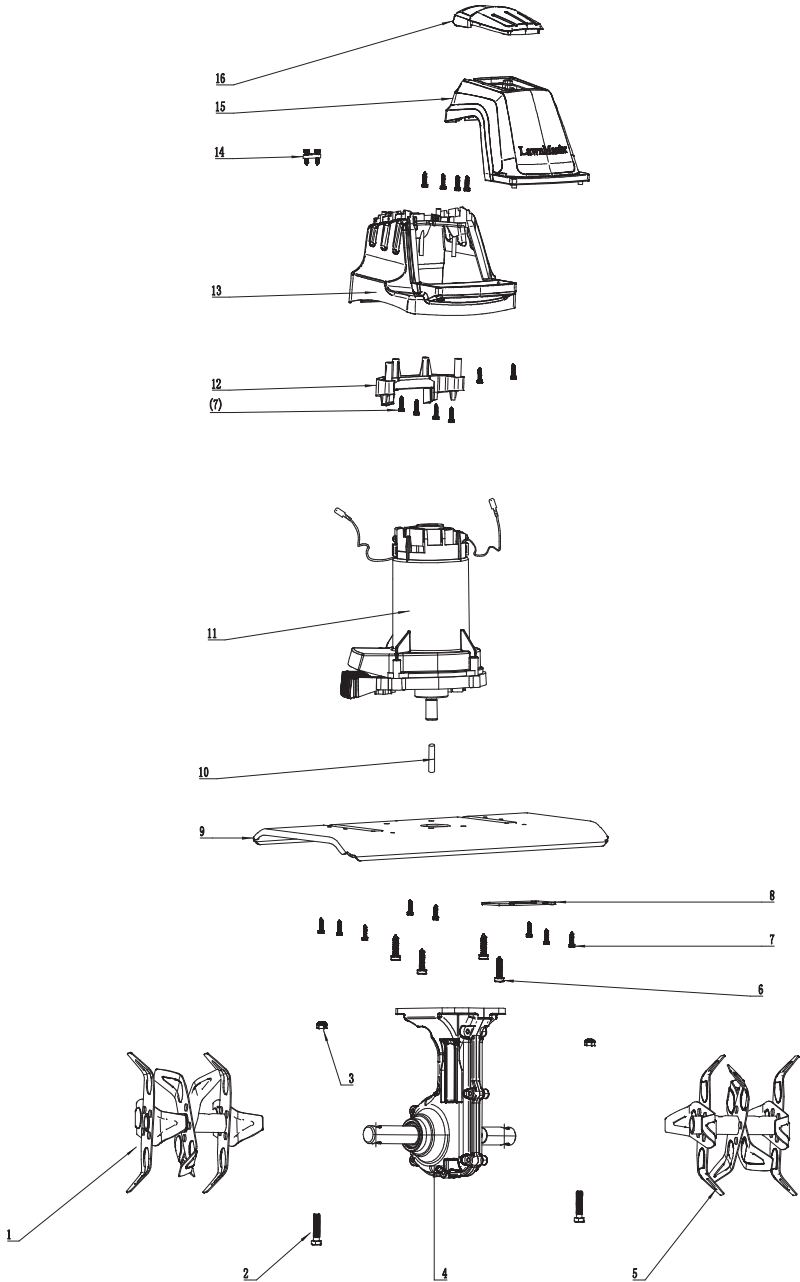

EXPLODED VIEW

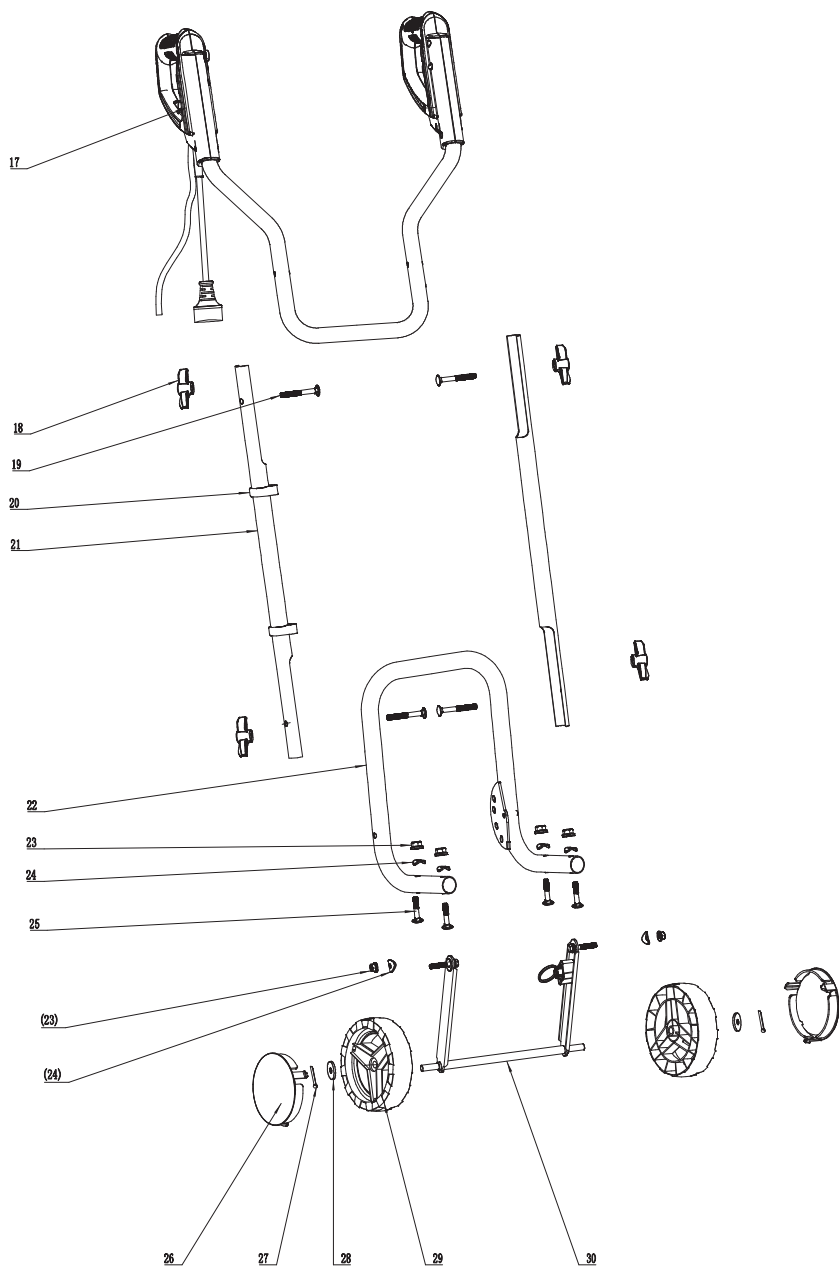

PARTS LIST

Key Number	Part Number	Description	Quantity
1	171003101	Blade Assembly (Right)	1
2	171003102	Screw Bolt	2
3	171003103	Locknut	2
4		Gear Box Assembly	1
5	171003105	Blade Assembly (Left)	1
6		Screw	4
7		Screw	18
8		No.1 Sponge	1
9		Guard Plate	1
10		Connection Shaft	1
11		Motor Assembly	1
12		Lower Casing Seat	1
13		Main Housing	1
14		Cable Fix Board	1
15		Housing	1
16		Housing Cover	1
17		H Shape Switch Assembly	1
18	171003118	Knob	4
19	171003120	Coach Screw	4
20	171003119	Cable Clamp	2
21		No.2 Rod	2
22		No.1 Rod	1
23		Locknut	6
24		φ6 Wave Washer	6
25		Coach Screw	4
26	171003126	Wheel Cover	2
27	171003127	R pin	2
28	171003128	φ10 Flat Key	2
29	171003129	Wheels	2
30		Wheel Axle Assembly	1

Replacement parts highlighted in grey are available for after sales purchase. Replacement of repair or internal parts should only be done by a qualified service professional. Please contact your authorized service dealer or Customer Service at 866-384-8432.

ÍNDICE

Sección	Página
ÍNDICE	2
ESPECIFICACIONES	2
INSTRUCCIONES DE SEGURIDAD IMPORTANTES	3-7
SÍMBOLOS	8-9
FAMILIARÍCESE CON SU CULTIVADORA	10
MONTAJE	11-13
OPERACIÓN	14-16
MANTENIMIENTO	17-20
SOLUCIÓN DE PROBLEMAS	21
GARANTÍA DE LAWNMASTER®	22
VISTA EXPLOTADA	23-24
LISTA DE PIEZAS	25
NOTAS	26

ESPECIFICACIONES

Modelo	TE1216M
Voltaje	120 V ~ 60 Hz
Corriente	12 A
Velocidad del motor	380 RPM
Anchura de trabajo	16 pulgadas (400 mm)
Profundidad máxima de trabajo	9 pulgadas (220 mm)
Número de púas	6
Diámetro de las púas	8 pulgadas (205 mm)
Peso unitario	23 lbs (10.55 kg)

INSTRUCCIONES DE SEGURIDAD IMPORTANTES



PARA REDUCIR EL RIESGO DE LESIONES:

Antes de cualquier uso, asegúrese de que todas las personas que utilicen este producto lean y comprendan todas las instrucciones de seguridad y demás información contenida en este manual.



PRECAUCIÓN

Lleve protección auditiva personal adecuada durante el uso. En determinadas condiciones y durante el uso, el ruido de este producto puede contribuir a la pérdida de audición.



ADVERTENCIA

Al utilizar aparatos eléctricos de jardinería, deben seguirse siempre las precauciones básicas de seguridad para reducir el riesgo de incendio, descarga eléctrica y lesiones personales, incluyendo las siguientes: **LEA TODAS LAS INSTRUCCIONES.**

SEGURIDAD GENERAL

- **COMPRUEBE SI HAY PIEZAS DAÑADAS** - Antes de seguir utilizando el producto, se debe comprobar cuidadosamente cualquier pieza que esté dañada para determinar que funcionará correctamente y realizará la función prevista. Verifique la alineación de las piezas móviles, atascamiento de las piezas móviles, rotura de piezas, montaje y cualquier otra condición que pueda afectar su operación. Cualquier pieza dañada debe repararse o sustituirse adecuadamente.
 - **EVITE LOS ENTORNOS PELIGROSOS** - No utilice este producto en lugares lluviosos, con tormenta, húmedos o mojados. No utilice en atmósferas gaseosas o explosivas. Los motores de estos productos suelen chispear, y las chispas podrían inflamar los vapores.
 - **MANTENGA ALEJADOS A LOS NIÑOS** - Todos los visitantes, niños y mascotas deben permanecer a una distancia segura de la zona de trabajo.
 - **VÍSTASE ADECUADAMENTE**- No utilice ropa suelta ni joyas y póngase protectores capilares para contener el pelo largo. Estos objetos pueden quedar atrapados en piezas móviles. Se recomienda el uso de guantes de caucho y calzado resistente cuando se trabaja al aire libre.
 - **UTILICE GAFAS DE SEGURIDAD** - Utilice gafas de seguridad con protecciones laterales o gafas protectoras cuando maneje este producto. Utilice una mascarilla facial o antipolvo si el entorno es polvoriento.
-  **AISLAMIENTO DOBLE** - La cultivadora tiene doble aislamiento. Esto quiere decir que todas las piezas metálicas externas están aisladas de la alimentación eléctrica. Esto se consigue introduciendo una capa aislante entre las partes eléctricas y mecánicas. El aislamiento doble le garantiza la mayor seguridad posible.
- **CABLE DE EXTENSIÓN.** Asegúrese de que su cable de extensión está en buenas condiciones. Cuando utilice un cable de extensión asegúrese de que tenga la capacidad suficiente como para soportar la corriente que consumirá su producto. Un cable de extensión de poca capacidad
-

INSTRUCCIONES DE SEGURIDAD IMPORTANTES

provocará una caída de la tensión de la línea, con la consiguiente pérdida de potencia y sobrecalentamiento.

- Es posible hacer un nudo con el cable de extensión y el cable de alimentación para evitar que se desconecten durante su uso. Haga el nudo tal y como se muestra y, a continuación, conecte el extremo del enchufe del cable de alimentación en el extremo del conector del cable de extensión. Este método también puede utilizarse para unir dos cables de extensión.

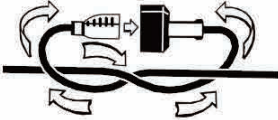

Calibre mínimo de los cables de extensión (A.W.G. Tamaño del cable) (Sólo para 120 V)

120 V		Largo total del cable en pies (metros)			
		25 pies (7,62 m)	50 pies (15,24 m)	100 pies (30,48 m)	150 pies (45,72 m)
Amperaje		A.W.G. Tamaño del cable			
Más de	No más de				
0	6	18	16	16	14
6	10	18	16	14	12
10	12	16	16	14	12
12	16	14	12	No recomendado	

- Tenga cuidado con el cable de extensión mientras utiliza la cultivadora. Tenga cuidado de no tropezar con el cable. Siempre aleje el cable de las púas.
- Evite el arranque involuntario - No lleve el aparato enchufado con el dedo en el interruptor. Asegúrese de que el interruptor esté desconectado cuando enchufe el aparato. No agarre las púas o los bordes de corte expuestos al coger o sujetar el aparato. No fuerce el aparato - Hará el trabajo mejor y con menor probabilidad de riesgo de lesión al ritmo para el que fue diseñado. Mantenga las manos alejadas de las púas.
- INTERRUPTOR DE CIRCUITO POR FALLO A TIERRA (GFCI, por sus siglas en inglés)
- Debe preverse una protección en el circuito o toma de corriente que se vaya a utilizar para la cultivadora Existen receptáculos con protección GFCI integrada que pueden utilizarse.
- DESCONECTE LA UNIDAD de la fuente de alimentación cuando no esté en uso o cuando realice tareas de mantenimiento o limpieza. No dejar sin vigilancia.
- NO MALTRATE EL CABLE - Nunca transporte este producto por el cable ni lo jale para desconectarlo del enchufe. Mantenga el cable alejado del calor, el aceite y los bordes afilados.

INSTRUCCIONES DE SEGURIDAD IMPORTANTES

- UTILICE EL APARATO ADECUADO - No utilice este producto para ningún trabajo que no sea para el que está destinado..
- NO SE EXTRALIMITE - Guíe la cultivadora a paso normal caminando. Mantenga el equilibrio y la estabilidad en todo momento.
- ILUMINACIÓN - Utilice su cultivadora solo con la luz del día o con buena luz artificial.
- ALMACENE LA UNIDAD INACTIVA EN INTERIORES - Cuando no se utilice, la cultivadora debe guardarse en un lugar seco y fuera del alcance de los niños.
- CUIDE LA UNIDAD - Manténgala limpia para obtener el mejor rendimiento y reducir el riesgo de lesiones. Inspeccione periódicamente el cable de extensión y sustitúyalo si está dañado. Mantenga las manijas secas, limpias y sin aceite.
- ENCHUFES POLARIZADOS - Para reducir el riesgo de descarga eléctrica, este producto tiene un enchufe polarizado. Las conexiones polarizadas sólo encajarán en un sentido. Asegúrese de que el extremo del enchufe del cable de extensión tenga anchos de ranura de lámina grandes y pequeños. Si el enchufe no entra completamente en el cable de extensión, invierta el enchufe. Si sigue sin ajustarse, busque un cable de extensión adecuado. Si el cable de extensión no se ajusta completamente a la toma de corriente, póngase en contacto con un electricista profesional para que instale la toma de corriente adecuada. No cambie el enchufe de la herramienta ni el cable de extensión de ninguna manera.
- No utilice la cultivadora en una pendiente demasiado pronunciada para un funcionamiento seguro. En las pendientes, reduzca la velocidad y asegúrese de pisar bien. Antes de poner en marcha la cultivadora asegúrese de que los tiempos no tocan ningún objeto y de que están libres para moverse. Sujete firmemente la barra guía con ambas manos. Nunca manipule la cultivadora con una sola mano.

PRECAUCIÓN

La cultivadora puede rebotar hacia arriba y/o saltar hacia delante si las púas chocan contra suelo extremadamente duro, suelo helado u obstáculos enterrados como piedras grandes, raíces o tocones.

- MANTÉNGASE ALERTA - Observe lo que está haciendo. Utilice el sentido común. No utilice la cultivadora si está cansado o bajo la influencia de drogas o medicamentos.

ADVERTENCIA

No utilice la cultivadora cerca de cables eléctricos subterráneos, líneas telefónicas, tuberías o mangueras. Si la cultivadora golpea un cuerpo extraño, apáguela inmediatamente, espere a que las púas se detengan y compruebe si hay daños. Si es necesario, repárelo antes de volver a ponerlo en marcha. Si la cultivadora comienza a vibrar de forma anormal, apáguela inmediatamente y compruebe la causa. La vibración es generalmente una advertencia de problemas.

PELIGRO

RIESGO DE CORTE - Utilice guantes y tenga precaución al limpiar o realizar tareas de mantenimiento en la cultivadora. Apague siempre la cultivadora, desconéctela de la red eléctrica y espere a que las púas se detengan por completo antes de realizar cualquier operación de mantenimiento o reparación.

INSTRUCCIONES DE SEGURIDAD IMPORTANTES

PRECAUCIÓN

Las púas no se detienen inmediatamente después de apagar la cultivadora.

ADVERTENCIA

Los cables eléctricos de este producto pueden contener sustancias químicas que, según el Estado de California, causan cáncer y defectos de nacimiento u otros daños reproductivos. Lávese las manos después de manipularlo.

ADVERTENCIA

Algunos polvos y escombros creados por el uso de esta herramienta podrían contener sustancias químicas conocidas por el Estado de California como causantes de cáncer y defectos de nacimiento u otros daños reproductivos..

Algunos ejemplos de estas sustancias químicas son:

- Productos químicos en los fertilizantes
- Compuestos en insecticidas, herbicidas y pesticidas
- Arsénico y cromo de la madera tratada químicamente

El riesgo de exposición a estas sustancias químicas varía en función de la frecuencia con la que realice este tipo de trabajo. Para reducir su exposición, trabaje en una zona bien ventilada y con equipos de seguridad homologados, como mascarillas contra el polvo especialmente diseñadas para filtrar las partículas microscópicas.

Entrenamiento

- Lea cuidadosamente el manual de instrucciones de funcionamiento y servicio. Familiarícese a fondo con los controles y el uso correcto del equipo. Sepa cómo detener la unidad y desconectar los controles rápidamente.
- Nunca permita que los niños utilicen el equipo. Nunca permita que los adultos utilicen el equipo sin la instrucción adecuada.
- Mantenga el área de operación libre de personas, especialmente niños pequeños y mascotas.
- Tenga presente que el operador o usuario es responsable de los accidentes que ocurran a otras personas, a sus bienes y a sí mismo.

Preparación

- Inspeccione minuciosamente la zona en la que se va a utilizar el equipo y retire todos los objetos extraños.
 - Desembrague todos los embragues y ponga punto muerto antes de arrancar el motor.
 - No utilice el equipo sin llevar prendas exteriores adecuadas. Utilice calzado de protección que mejore el apoyo sobre superficies resbaladizas.
 - Utilice cables de extensión y receptáculos según lo especificado por el fabricante para todas las unidades con motores de accionamiento eléctrico o motores de arranque eléctrico.
 - No intente nunca realizar ajustes con el motor en marcha.
-

INSTRUCCIONES DE SEGURIDAD IMPORTANTES

Funcionamiento







- No coloque las manos o los pies cerca o debajo de las piezas giratorias.
- Extreme las precauciones al circular o cruzar caminos de grava, paseos o carreteras.. Manténgase alerta ante peligros ocultos o el tráfico. No transporte a otras personas.
- Después de golpear un objeto extraño, detenga el motor, inspeccione minuciosamente la máquina para detectar cualquier daño y repare el daño antes de volver a arrancar y hacer funcionar la máquina.
- Tenga cuidado para evitar resbalones o caídas.
- Si la unidad empezara a vibrar de forma anormal, detenga el motor y compruebe inmediatamente la causa. La vibración suele ser una señal de advertencia de problemas.
- Detenga el motor cuando abandone la posición de funcionamiento, antes de desatascar las púas y al realizar reparaciones, ajustes e inspecciones..
- Tome todas las precauciones posibles cuando deje la máquina desatendida. Desconecte la alimentación, baje el implemento, cambie a neutro, detenga el motor y retire la llave (si procede).
- Antes de limpiar, reparar o inspeccionar, apague el motor y asegúrese de que todas las piezas móviles se hayan detenido..
- Nunca utilice la máquina sin haber colocado los protectores, placas u otros dispositivos de protección de seguridad adecuados.
- Mantenga alejados a los niños y los animales domésticos.
- No sobrecargue la capacidad de la máquina intentando labrar demasiado profundo a un ritmo demasiado rápido..
- Nunca utilice la máquina a altas velocidades de transporte en superficies duras o resbaladizas.
- No permita que nadie se acerque a la unidad.
- Utilice únicamente implementos y accesorios homologados por el fabricante de la máquina (como pesos en las ruedas, contrapesos y similares).
- Nunca utilice la cultivadora sin buena visibilidad o luz.
- Tenga cuidado al labrar en terrenos duros. Las púas pueden engancharse en el suelo e impulsar la cultivadora hacia adelante. Si esto ocurre, suelte un poco la manija y no retenga la máquina.
- Tenga mucho cuidado al dar marcha atrás o tirar de la máquina hacia usted.
- Encienda el motor con cuidado siguiendo las instrucciones y con los pies bien alejados de las púas..
- Nunca levante ni transporte una máquina mientras el motor esté en marcha
- Nunca utilice la cultivadora bajo los efectos del alcohol o las drogas.

Mantenimiento y almacenamiento

- Mantenga la máquina, los implementos y los accesorios en condiciones de trabajo seguras.
- Compruebe a intervalos frecuentes el apriete correcto de los pernos de cizallamiento y otros pernos para asegurarse de que el equipo esté en condiciones de trabajo seguras..
- En caso de almacenamiento prolongado, consulte siempre el manual del operador para obtener información importante..
- Siga las recomendaciones del fabricante para la carga, descarga, transporte y almacenamiento seguros de la máquina.

SÍMBOLOS

Es posible que se utilicen algunos de los siguientes símbolos en este producto. Por favor, estúdielos y aprenda su significado. La interpretación adecuada de estos símbolos le permitirá operar el producto mejor y más seguro.

SÍMBOLO	NOMBRE	DESIGNACIÓN/EXPLICACIÓN
V	Voltios	Voltaje
A	Amperios	Corriente
Hz	Hercios	Frecuencia (ciclos por segundo)
W	Vatios	Alimentación
min	Minutos	Tiempo
~	Corriente alterna	Tipo de corriente
---	Corriente directa	Tipo o característica de corriente
n_0	Velocidad sin carga	Velocidad racional, sin carga
	Construcción de clase II	Construcción con doble aislamiento
/min	Por minuto	Revoluciones, recorridos, velocidad superficial, órbitas, etc., por
	Alerta de condiciones de humedad	No la exponga a la lluvia ni la opere sobre suelo mojado
	Lea el Manual del Operador	Para reducir el riesgo de lesiones, el usuario debe leer y comprender el manual del operador antes de utilizar este producto.
	Protección para los ojos	Utilice protección para los ojos cuando maneje este equipo.
	Rebotes	Los objetos arrojados pueden rebotar y causar lesiones personales o daños materiales..
	Cuchilla afilada	Peligro - Mantenga las manos y los pies alejados de la cuchilla.
	Mantenga alejados a los transeúntes.	Mantenga a todos los transeúntes al menos a 50 pies (15 m) de distancia.

SÍMBOLOS

Las siguientes palabras indicativas y significados pretenden explicar los niveles de riesgo asociados con este producto.

SÍMBOLO	SEÑAL	SIGNIFICADO
	PELIGRO	Indica una situación de peligro inminente que, si no se evita, provocará la muerte o lesiones graves.
	ADVERTENCIA	Indica una situación potencialmente peligrosa que, si no se evita, podría provocar la muerte o lesiones graves.
	PRECAUCIÓN	Indica una situación potencialmente peligrosa que, si no se evita, podría provocar la muerte o lesiones graves.
	AVISO	(Sin símbolo de alerta de seguridad) Indica una situación que puede provocar daños a la propiedad.

SERVICIO

El mantenimiento requiere un cuidado y un conocimiento extremos y solo debe ser realizado por un técnico de servicio calificado. Al realizar el mantenimiento, utilice únicamente piezas de repuesto idénticas.

Para solucionar problemas o realizar un reemplazo, llama al Servicio de atención al cliente para obtener ayuda (número gratuito 866-384-8432).

ADVERTENCIA

Para evitar lesiones personales graves, no intente utilizar este producto hasta que haya leído detenidamente y comprendido completamente el Manual del Operador.

No utilice este producto si no comprende las advertencias e instrucciones del Manual del Operador. Llame al Servicio de Atención al Cliente para obtener ayuda (número gratuito 866-384-8432).

ADVERTENCIA



El manejo de cualquier herramienta eléctrica puede provocar el lanzamiento de objetos extraños a los ojos, lo que puede causar lesiones oculares graves. Antes de empezar a utilizar la herramienta eléctrica, póngase siempre gafas protectoras o gafas de seguridad con protecciones laterales y, cuando sea necesario, una careta completa. Recomendamos la máscara de seguridad Wide Vision para usar sobre gafas o gafas de seguridad estándar con protecciones laterales. Utilice siempre protección ocular que cumpla la norma ANSI Z87.1.

GUARDE ESTAS INSTRUCCIONES

FAMILIARÍCESE CON SU CULTIVADORA

El uso seguro de este producto requiere la comprensión de la información contenida en el producto y en este manual del operador, así como el conocimiento del proyecto que está intentando realizar. Antes de usar este producto, familiarícese con todas las características de funcionamiento y las normas de seguridad.

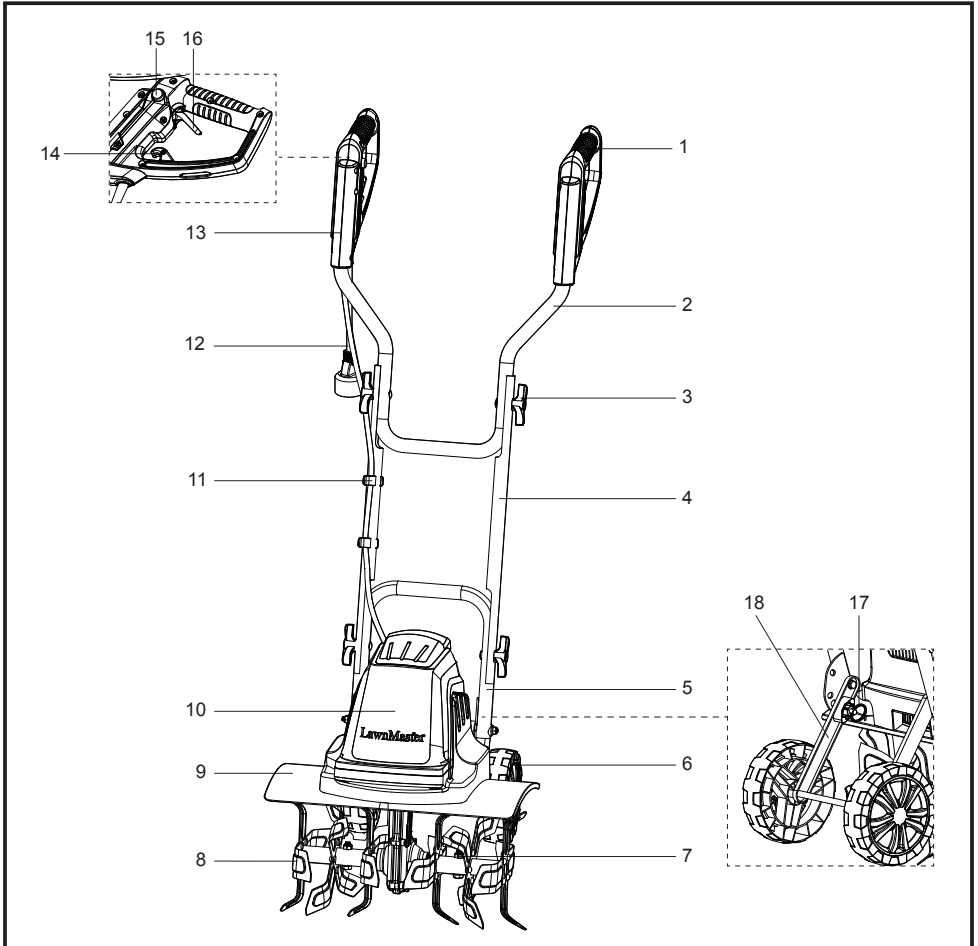

Componentes:

- | | | |
|-------------------------|-------------------------------|------------------------------|
| 1. Manija de asistencia | 7. Tornillos y pernos | 13. Manija principal |
| 2. Manija superior | 8. Púas | 14. Retenedor de cable |
| 3. Tuerca mariposa (x4) | 9. Placa de soporte del motor | 15. Interruptor de seguridad |
| 4. Manija central | 10. Carcasa para motor | 16. Palanca del gatillo |
| 5. Manija inferior | 11. Pinza para cables (x2) | 17. Pasador de bloqueo |
| 6. Rueda de transporte | 12. Cable de alimentación | 18. Bastidor de rueda |

ENSAMBLADO

DESEMPACADO

Este producto requiere ensamblado.

- Saque con cuidado el producto y cualquier accesorio de la caja. Asegúrese de que todos los artículos que figuran en la lista de empaque estén incluidos.
- Inspeccione el producto cuidadosamente para asegurarse de que no se haya producido ninguna rotura o daño durante el envío.
- No deseche el material de empaque hasta que haya inspeccionado cuidadosamente y operado el producto.
- No utilice el producto si alguna pieza está dañada o extraviada. Llame al Servicio de Atención al Cliente (número gratuito 866-384-8432).

NECESITARÁ (ARTÍCULOS NO SUMINISTRADOS)

- Equipo de protección personal adecuado
- Desarmador Phillips

LISTA DE EMPAQUE

- (1) Cultivadora
- (1) Manija superior
- (2) Manijas centrales
- (4) Pernos de carro
- (4) Tuercas mariposa
- (2) Pinzas para cables
- (2) Ruedas
- (2) Tapas de rueda
- (1) Manual del Operador



ADVERTENCIA

Si alguna pieza está dañada o extraviada, no opere este producto hasta que las piezas sean reemplazadas. El hecho de no prestar atención a esta advertencia podría provocar lesiones personales graves.



ADVERTENCIA

No intente modificar este producto ni crear accesorios no recomendados para su uso con este producto.

Cualquier alteración o modificación de este tipo constituye un uso indebido y podría provocar una condición peligrosa que provoque posibles lesiones graves personales, y anulará la garantía.

ENSAMBLADO

ADVERTENCIA

No conecte la fuente de alimentación hasta que se haya completado el montaje. De lo contrario, podría producirse un arranque accidental y posibles lesiones personales graves.

ADVERTENCIA

Nunca opere sin los dispositivos de seguridad adecuados instalados y funcionando. Nunca opere con dispositivos de seguridad dañados. El hecho de no prestar atención a esta advertencia podría provocar lesiones personales graves.

MONTAJE DE LA RUEDA

1. Retire el pasador R premontado y la arandela del eje de la cultivadora.
2. Coloque la rueda en el soporte. Fíjelo con la arandela y el pasador R (Fig. 1). A continuación, monte el tapacubos (Fig. 2). El montaje es idéntico en ambos lados.

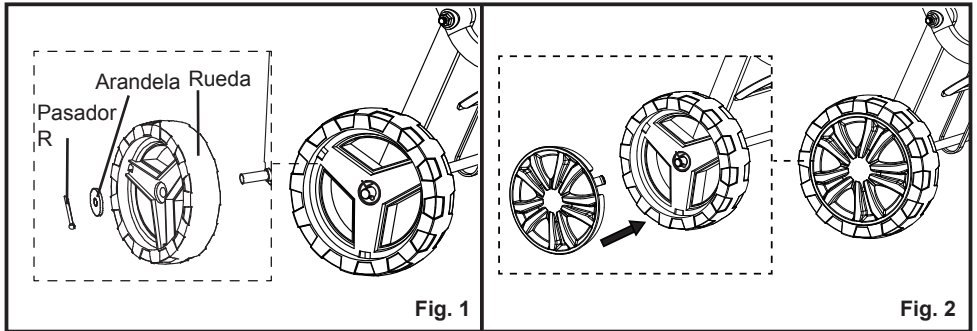

ENSAMBLADO

MONTAJE DE LAS MANIJAS

Conecte las manijas centrales y la manija superior a la manija inferior utilizando los pernos de sujeción y las tuercas de mariposa (Fig. 3 y 4).

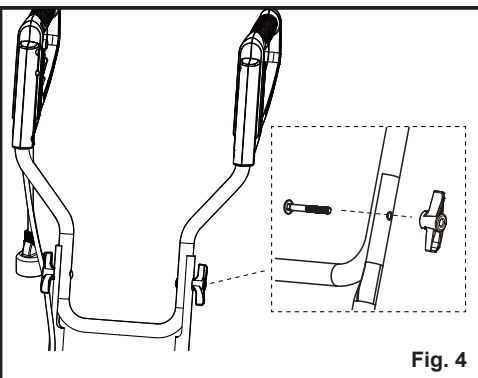
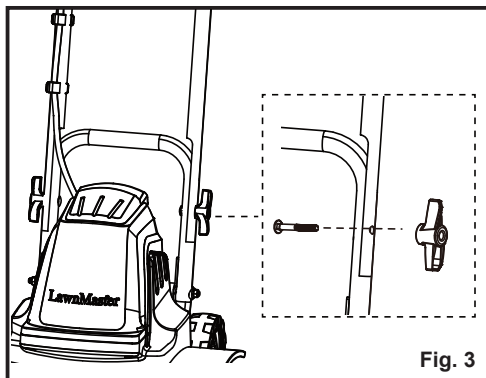

FIJACIÓN DEL CABLE DE ALIMENTACIÓN

Monte el cable y las pinzas para cables en el manillar derecho (en el sentido de trabajo) empujándolos (Fig. 5).

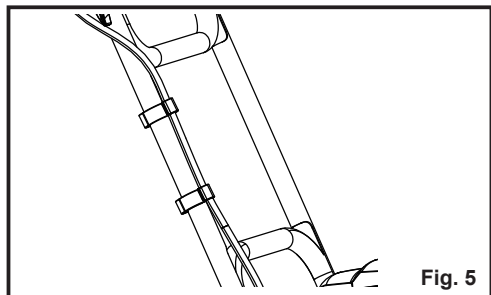

OPERACIÓN

ADVERTENCIA

No utilice ningún aditamento o accesorios no recomendado por el fabricante de este producto. El uso de aditamentos o accesorios no recomendados pueden dar como resultado serias lesiones personales.

ADVERTENCIA

No encienda la herramienta hasta que esté completamente montada. Antes de conectar la herramienta, compruebe siempre que el cable de alimentación no presenta daños. Utilice únicamente un cable de alimentación que no esté dañado.

NOTA: ¡Un cable de alimentación dañado es muy peligroso!

ARRANQUE/PARADA DE LA HERRAMIENTA

1. Asegúrese de que el bastidor de las ruedas está levantado antes de poner en marcha la cultivadora. Para elevar el bastidor de la rueda, extraiga el pasador de bloqueo (paso A); gire el bastidor de la rueda hacia arriba (paso B); suelte el pasador de bloqueo. El bastidor de la rueda quedará bloqueado por el pasador de bloqueo (Fig. 6).

NOTA: La cultivadora tiene 4 ajustes de posición para las ruedas (Fig. 7). Las ruedas deben fijarse en una de las tres posiciones superiores durante la operación. La posición más baja es para el transporte.

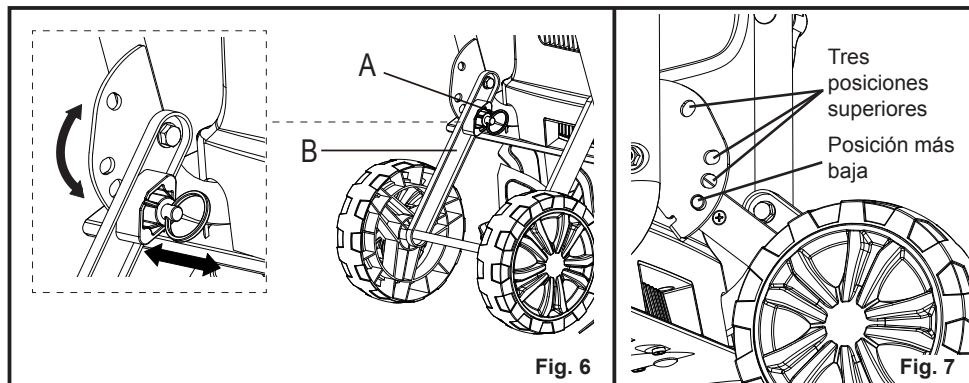

2. Fije el cable de extensión en el retenedor del cable. El lazo del cable de extensión debe ser lo suficientemente largo para que el retenedor del cable se deslice libremente de un lado a otro. Enchufe el cable de extensión en el enchufe del cable de alimentación de la cultivadora (Fig. 8).

OPERACIÓN

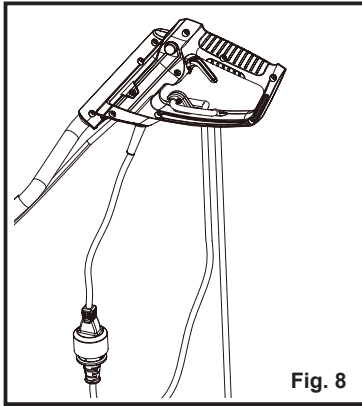

3. Utilice la cultivadora para romper el césped, preparar los lechos de siembra y para cultivar jardines y parterres.. La cultivadora también puede cavar pequeños agujeros para plantar arbolitos o plantas en macetas.
4. Traslade la cultivadora a la zona de trabajo antes de arrancar el motor.
5. Sujete firmemente la cultivadora mientras la pone en marcha. Las púas empujarán la cultivadora hacia delante durante el funcionamiento.
6. Baje las púas lentamente con la barra guía.
7. Para poner en marcha la cultivadora, pulse primero el interruptor de seguridad y, a continuación, tire de la palanca del gatillo hacia arriba (Fig. 9). Para detener la cultivadora, basta con soltar la palanca del gatillo.

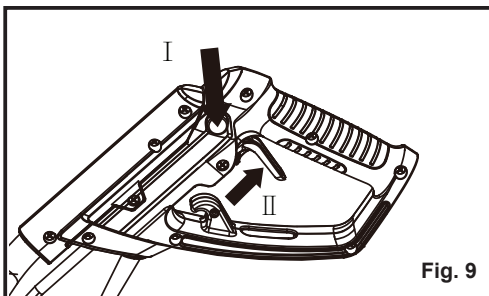

8. Asegúrese siempre de que se mantiene una distancia de seguridad (proporcionada por las manijas largas) entre el usuario y la carcasa. Siempre debe respetarse la distancia de seguridad entre la carcasa y el usuario dada por la manija. Tenga especial cuidado al excavar y cambiar de dirección en pendientes y cuestas.
9. Mantenga una pisada firme y lleve calzado resistente y antideslizante y pantalones largos. Siempre excave a lo largo de la pendiente (no hacia arriba y hacia abajo). Por razones de seguridad, la cultivadora eléctrica no debe utilizarse para excavar en pendientes cuya inclinación supere los 15 grados. Tenga especial precaución al retroceder y jalar el implemento (peligro de tropiezo).

OPERACIÓN

CONSEJOS PARA UN USO CORRECTO

Siempre guíe la máquina lenta y prudentemente hacia delante. Excave la zona en líneas rectas. Deje que los surcos se solapen ligeramente para no dejar ninguna franja sin excavar. Utilice la máquina únicamente para excavar la tierra ya removida.

PARA PREPARAR LOS LECHOS DE SIEMBRA, RECOMENDAMOS UTILIZAR UNO DE ESTOS PATRONES DE LABOREO

Patrón de laboreo A - Realice dos pasadas sobre la superficie a labrar, la segunda en ángulo recto con la primera (Fig. 10).

Patrón de laboreo B - Realice dos pasadas sobre la superficie a labrar, la segunda se superpone a la primera (Fig. 10).

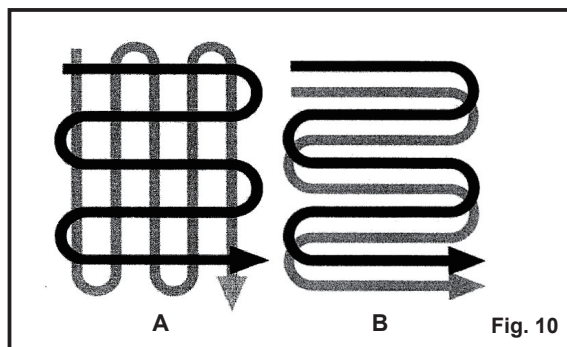

Antes de utilizarla, retire de la zona cualquier piedra visible u otro cuerpo extraño.

PRECAUCIÓN

Antes de mover la cultivadora de una zona a otra, apague el motor y espere a que las púas se detengan por completo. Tenga cuidado de no dejar que las púas toquen el suelo mientras mueve la cultivadora. Tanto las púas como el propio aparato pueden resultar dañados aunque el motor esté apagado.

LIMPIEZA DE OBJETOS EXTRAÑOS

Durante el funcionamiento, una piedra o una raíz podría atascarse en las púas, o la hierba alta o las malas hierbas podrían enredarse alrededor del eje de las púas.

Para despejar las púas o el eje de las púas, suelte la palanca del gatillo, espere a que las púas se detengan por completo y desconecte la cultivadora. Desprenda o retire la materia extraña de las púas o del eje de las púas. Para simplificar la eliminación de hierba alta o maleza del eje de púas, retire una o más de las púas. Ver desmontaje e instalación de púas.

CONEXIÓN ELÉCTRICA

El motor eléctrico instalado está conectado y listo para funcionar. La conexión cumple con las disposiciones aplicables.

La conexión a la red eléctrica del cliente, así como el cable de extensión utilizado, también deben cumplir esta normativa.

MANTENIMIENTO

ADVERTENCIA

Al realizar el mantenimiento, utilice únicamente piezas de repuesto idénticas. El uso de cualquier otra pieza puede crear un peligro o causar daños al producto.

ADVERTENCIA

Utilice siempre guantes para manipular la cultivadora.

ADVERTENCIA

Antes de realizar cualquier trabajo de mantenimiento y limpieza, apague siempre la herramienta, desconecte el enchufe de la toma de corriente y espere hasta que el motocultor esté parado.

MANTENIMIENTO GENERAL

ADVERTENCIA

No proyecte agua sobre la herramienta ni la limpie bajo el chorro de agua. De lo contrario, existe peligro de descarga eléctrica y la herramienta podría resultar dañada.

ADVERTENCIA

Antes de realizar operaciones de mantenimiento, desconecte la alimentación eléctrica.

1. Antes de cada uso, compruebe si el cable de extensión tiene signos de deterioro o envejecimiento. Sustituya el cable si está agrietado, partido o dañado de cualquier otra manera.
 2. Una unidad de corte desgastada o dañada debe ser sustituida por un experto autorizado.
 3. Asegúrese de que todos los elementos de fijación (tornillos, tuercas, etc.) estén bien apretados, para poder trabajar con seguridad con la cultivadora eléctrica.
 4. Guarde la cultivadora eléctrica en un lugar seco.
 5. Para prolongar su vida útil, todas las piezas atornilladas, como ruedas y ejes, deben limpiarse y lubricarse posteriormente..
 6. El mantenimiento regular de la unidad no sólo asegura una mayor vida útil de la herramienta, sino
-

MANTENIMIENTO

que aumenta su rendimiento y precisión.

7. Al final de la temporada, realice una revisión general de la cultivadora eléctrica y retire todos los residuos recogidos.. Antes del inicio de cada temporada, es absolutamente necesario comprobar el estado de la máquina. Póngase en contacto con nuestro servicio de atención al cliente si es necesaria una reparación.

LIMPIEZA

PRECAUCIÓN

Limpie siempre la cultivadora después de cada uso. No realizar una limpieza adecuada puede dañar la cultivadora o provocar un rendimiento deficiente.

1. Mantenga todos los dispositivos de seguridad, rejillas de ventilación y la carcasa del motor libres de suciedad y polvo en la medida de lo posible.
2. Limpie el equipo con un paño limpio o sople con aire comprimido a baja presión..
3. Le recomendamos que limpie inmediatamente el aparato cada vez que termine de utilizarlo.
4. Limpie el equipo regularmente con un paño húmedo y un poco de jabón suave. No utilice productos de limpieza ni disolventes, ya que podrían dañar las piezas de plástico del equipo.. Asegúrese de que no pueda filtrarse agua en el aparato.. La entrada de agua en una herramienta eléctrica aumenta el riesgo de descarga eléctrica.

DESMONTAJE E INSTALACIÓN DE LAS PÚAS

Las púas desgastadas provocan un bajo rendimiento y una sobrecarga del motor. Compruebe las púas antes de cada uso. Afile o sustituya los conjuntos de púas por otros nuevos cuando sea necesario. Para retirar los conjuntos de púas completos del eje, retire primero el tornillo del eje. Invierta los pasos anteriores para instalar las púas.

1. Empuje el rodillo de púas en el eje de transmisión de la máquina. El rodillo de púas puede montarse a la izquierda o a la derecha. Asegúrese de que los orificios del rodillo de púas y el eje de transmisión están alineados.
2. Ahora se introduce el tornillo M8 y se fija con la contratuerca M8 (Fig. 11).
3. Apriete la contratuerca a mano con una llave de horquilla o un trinquete con casquillo (no se incluye) (Fig. 12).
4. Para desmontar el rodillo de púas, proceda en orden inverso.

MANTENIMIENTO

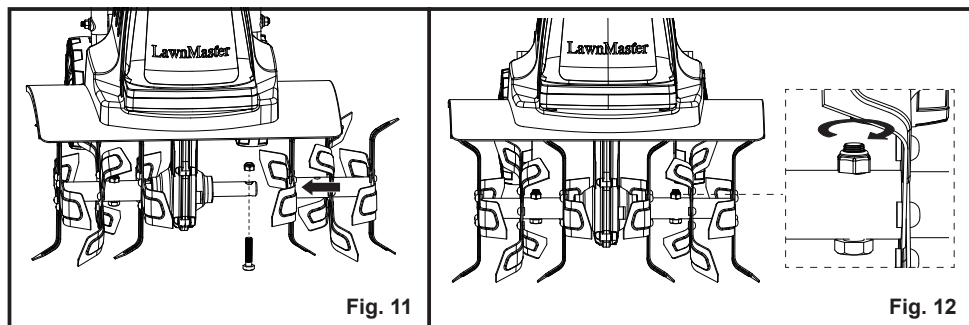

AÑADA LUBRICANTE DE TRANSMISIÓN (FIG. 13)

El tornillo de vaciado se encuentra en el lado derecho del cárter de la transmisión. Coloque la cultivadora sobre su lado izquierdo desde la perspectiva del usuario y limpie la transmisión de suciedad y residuos antes de retirar el tapón del tornillo de drenaje. Si es necesario, retire los conjuntos de púas para tener un mejor acceso al tapón del tornillo de drenaje. Utilice una llave hexagonal de 5 mm para desenroscar el tapón. Saque el aceite de la transmisión. Rellene con un aceite de peso SAE 30 de alta calidad, hasta que empiece a filtrarse alrededor del orificio. Vuelva a instalar el tornillo de drenaje.

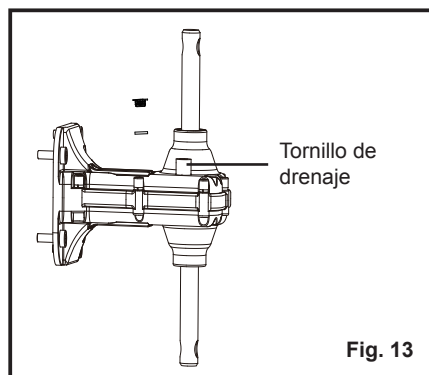

ESCOBILLAS DE CARBÓN

En caso de chispas excesivas, haga revisar las escobillas de carbón únicamente con un electricista profesional.

⚠ ¡Peligro!

Las escobillas de carbón sólo deben ser sustituidas por un electricista cualificado.

MANTENIMIENTO

TRANSPORTE Y ALMACENAMIENTO

1. Siempre desconecte la herramienta de la red eléctrica antes de transportarla y almacenarla.
2. Extraiga el pasador de bloqueo y, a continuación, coloque las ruedas en la posición más baja. Asegúrese de que el pasador de bloqueo vuelva a encajar en la posición inferior.
3. Para el almacenamiento o el transporte en un espacio limitado, suelte las tuercas de mariposa hasta que las manijas se puedan plegar hacia delante. Ahora puede transportar su máquina con la manija de transporte.

¡ATENCIÓN!

Peligro de aplastamiento de los dedos.

Almacenamiento

Guarde el aparato y sus accesorios en un lugar oscuro, seco, protegido de la congelación e inaccesible a los niños. La temperatura óptima de almacenamiento oscila entre 5 °C (40 °F) y 30 °C (86 °F).

Guarde la herramienta eléctrica en su embalaje original. Cubra la herramienta eléctrica para protegerla del polvo y la humedad. Guarde el manual de instrucciones con la herramienta eléctrica. Durante periodos prolongados de almacenamiento, asegúrese de que la cultivadora esté protegida contra la corrosión y la congelación.

Al final de la temporada, o si la cultivadora no se va a utilizar durante más de un mes, limpie todas las superficies metálicas con un paño impregnado de aceite para protegerlas de la corrosión o rocíelas con una fina capa de aceite. Pliegue las manijas hacia abajo y guarde la cultivadora en un lugar adecuado.

SOLUCIÓN DE PROBLEMAS

Las sospechas de mal funcionamiento suelen deberse a causas que el usuario puede solucionar por sí mismo.

Por lo tanto, verifique el producto usando esta sección. En la mayoría de los casos el problema se puede solucionar rápidamente

¡ADVERTENCIA!

¡Realice únicamente los pasos descritos en estas instrucciones!

¡Todos los trabajos de inspección, mantenimiento y reparación adicionales deben ser realizados por un centro de servicio autorizado o un especialista igualmente calificado si no puede resolver el problema usted mismo!

PROBLEMA	POSIBLE CAUSA	SOLUCIÓN
El motor no arranca.	No hay electricidad en el enchufe.	Compruebe la línea y el fusible.
	Cable defectuoso.	Llame al 866-384-8432 para obtener asistencia.
	Interruptor, bloque de interruptores/enchufes defectuoso.	Llame al 866-384-8432 para obtener asistencia.
	Conexiones al motor o al condensador desconectadas.	Llame al 866-384-8432 para obtener asistencia.
	Rodillo de la cuchilla bloqueado.	Si es necesario, ajuste la profundidad de trabajo. Limpiar la carcasa para que el rodillo pueda funcionar libremente.
El rendimiento del motor disminuye.	El suelo es demasiado firme.	Cambie la profundidad de trabajo.
	Las escobillas de carbón están desgastadas.	Llame al 866-384-8432 para obtener asistencia.
	Rodillo muy desgastado.	Sustituya el rodillo.
Es difícil comprobar la cultivadora eléctrica.	Rodillo desgastado.	Sustituya el rodillo.
	Profundidad de trabajo incorrecta.	Corregir la profundidad de trabajo.
El motor funciona, pero el rodillo no gira.	Engranaje defectuoso.	Llame al 866-384-8432 para obtener asistencia.

GARANTÍA DE LAWNMASTER®

Estamos orgullosos de producir un producto duradero y de alta calidad. Este producto Lawnmaster® tiene una garantía limitada a dos (2) años contra defectos de mano de obra y materiales a partir de la fecha de compra en condiciones de uso doméstico normal. Si el producto se va a utilizar para uso comercial, industrial o de alquiler, se aplicará una garantía limitada de 30 días. La garantía no se aplica a los defectos debidos a abuso directo o indirecto, negligencia, mal uso, accidentes, reparaciones o alteraciones y falta de mantenimiento. Guarde su recibo o lista de empaque como comprobante de compra. Esta garantía le otorga derechos legales específicos, y también puede tener otros derechos que varían de un estado a otro. Para solicitar el servicio de productos, llame al Servicio de atención al cliente al 1-866-384-8432.

Artículos no cubiertos por la garantía:

1. Cualquier pieza que haya dejado de funcionar debido a un mal uso, uso comercial, abuso, negligencia, accidente, mantenimiento inadecuado o alteración;
2. La unidad, si no se ha utilizado o mantenido de acuerdo con el Manual del Operador;
3. Desgaste normal, excepto como se indica a continuación;
4. Elementos de mantenimiento de rutina, como lubricantes, afilado de cuchillas;
5. Deterioro normal del acabado exterior debido al uso o a la exposición.

Cargos por transporte: los gastos de transporte por el movimiento de cualquier unidad o accesorio del equipo eléctrico son responsabilidad del comprador. Es responsabilidad del comprador pagar los gastos de transporte de cualquier pieza presentada para su reemplazo en virtud de esta garantía, a menos que LawnMaster® solicite dicha devolución por escrito.

GUARDE SUS RECIBOS. ESTA GARANTÍA ES NULA SIN ELLOS.

VISTA EXPLOTADA

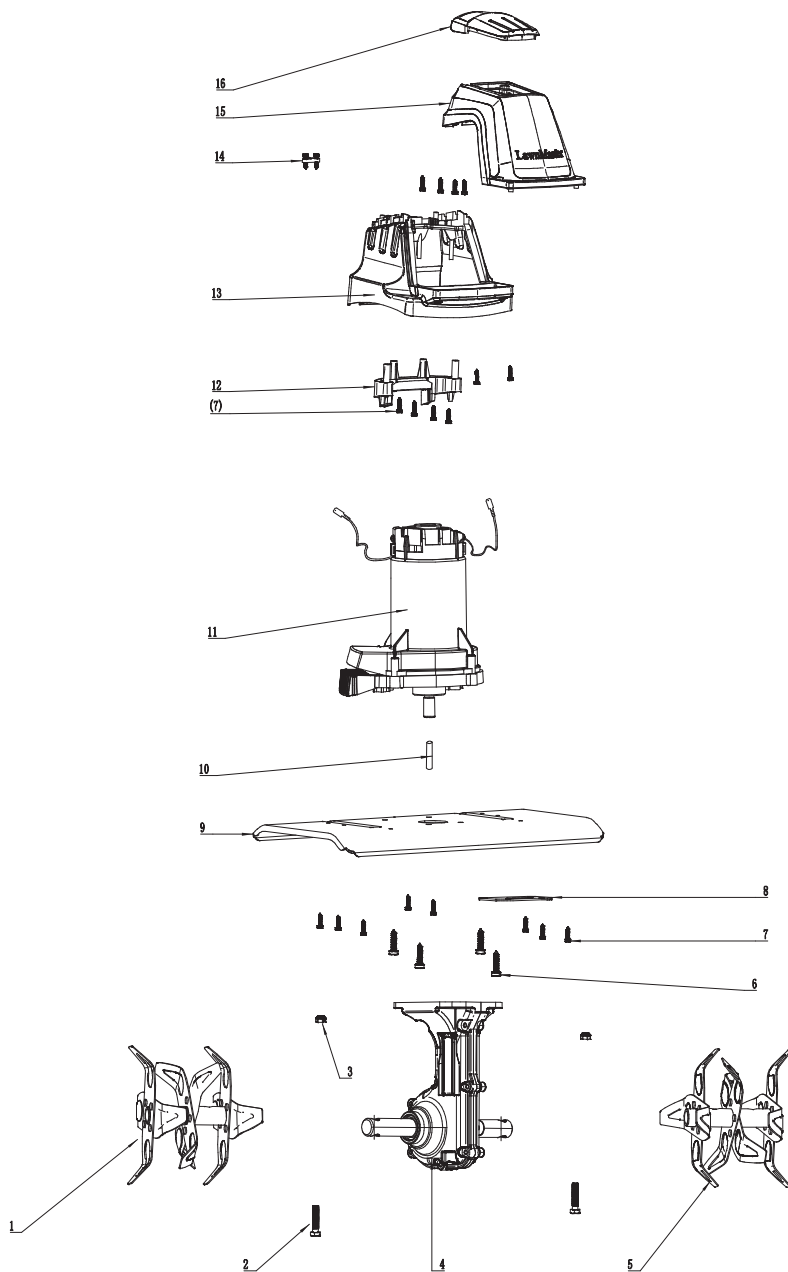

VISTA EXPLOTADA

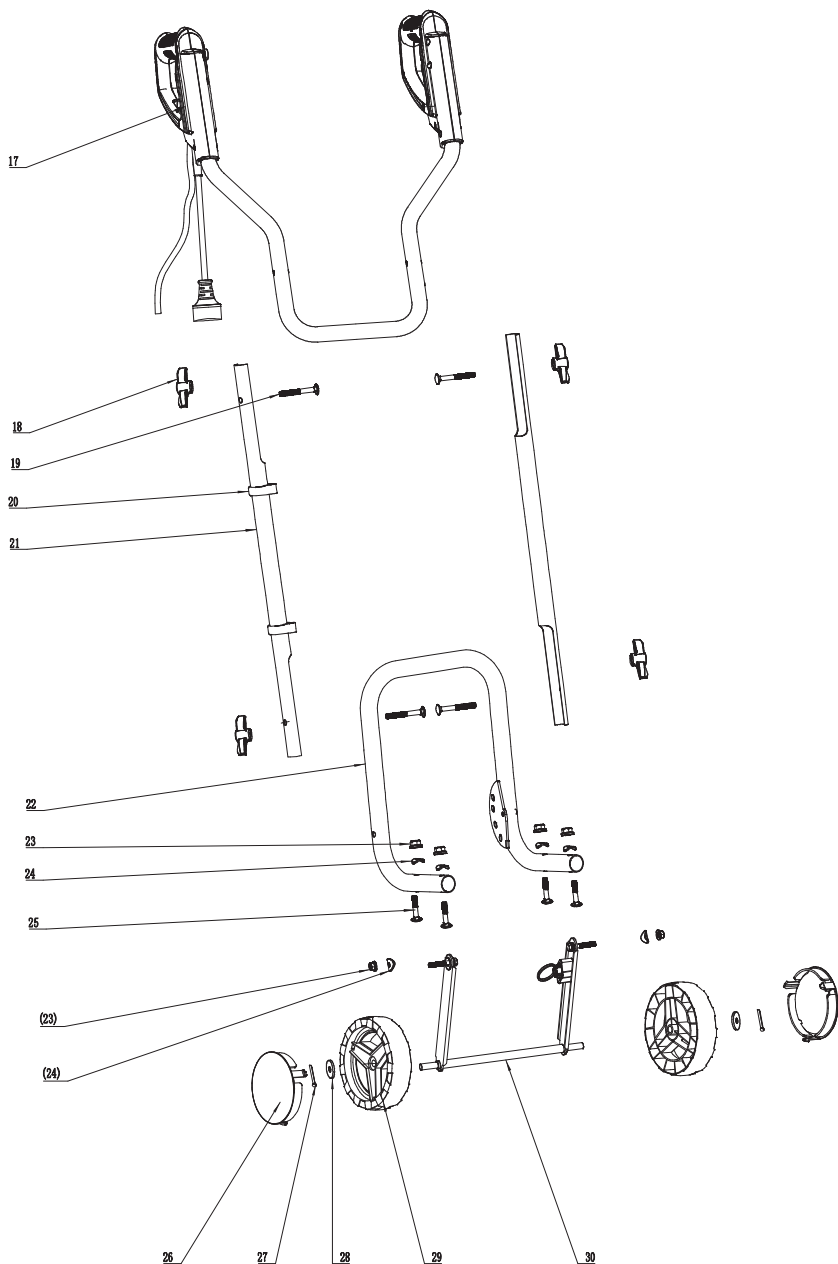

LISTA DE PIEZAS

Número clave	Número de pieza	Descripción	Cantidad
1	171003101	Conjunto de cuchillas (derecha)	1
2	171003102	Tornillo	2
3	171003103	Contratuerca	2
4		Conjunto de caja de cambios	1
5	171003105	Conjunto de cuchillas (izquierda)	1
6		Tornillo	4
7		Tornillo	18
8		Esponja No. 1	1
9		Placa de protección	1
10		Eje de conexión	1
11		Conjunto del motor	1
12		Asiento de la carcasa inferior	1
13		Carcasa principal	1
14		Tablero de fijación de cables	1
15		Carcasa	1
16		Cubierta de la carcasa	1
17		Conmutador en forma de H	1
18	171003118	Perilla	4
19	171003120	Tornillo Coach	4
20	171003119	Abrazadera de cable	2
21		Varilla No.2	2
22		Varilla No.1	1
23		Contratuerca	6
24		Arandela ondulada $\phi 6$	6
25		Tornillo Coach	4
26	171003126	Tapa de la rueda	2
27	171003127	Perno R	2
28	171003128	Llave plana $\phi 10$	2
29	171003129	Ruedas	2
30		Conjunto de eje de rueda	1

Las piezas de repuesto resaltadas en gris están disponibles para su compra después de la venta. La sustitución de las piezas de reparación o internas solo debe realizarla un profesional de servicio calificado. Contacte a su Servicio Autorizado de atención al cliente al 866-384-8432.

TABLE DES MATIÈRES

Section	Page
TABLE DES MATIÈRES	2
SPÉCIFICATIONS	2
CONSIGNES DE SÉCURITÉ IMPORTANTES	3-8
SYMBOLES	9-10
CONNAÎTRE SON MOTOCULTEUR	11
ASSEMBLAGE	12-14
OPÉRATION	15-17
ENTRETIEN	18-21
DÉPANNAGE	22
GARANTIE LAWNMASTER®	23
VUE ÉLARGIE	24-25
LISTE DES PIÈCES	26
REMARQUES	27

SPÉCIFICATIONS

Modèle	TE1216M
Tension	120 V ~ 60 Hz
Courant	12 A
Vitesse du moteur	380 TR/MIN
Largeur de travail	400 mm (16 Po.)
Profondeur de travail maximale	220 mm (9 Po.)
Nombre de dents	6
Diamètre des dents	205 mm (8 Po.)
Poids de l'appareil	10,55 kg (23 livres)

CONSIGNES DE SÉCURITÉ IMPORTANTES



POUR RÉDUIRE LE RISQUE DE BLESSURE :

Avant toute utilisation, assurez-vous que toutes les personnes utilisant ce produit lisent et comprennent toutes les instructions de sécurité et autres informations contenues dans ce manuel.



ATTENTION

Portez une protection auditive personnelle appropriée pendant l'utilisation. Dans certaines conditions et pendant la durée d'utilisation, le bruit de ce produit peut contribuer à la perte d'audition.



AVERTISSEMENT

Lors de l'utilisation d'appareils de jardinage électriques, des précautions de base doivent toujours être prises afin de réduire les risques d'incendie, de choc électrique et de blessures, notamment les suivantes : **LIRE TOUTES LES INSTRUCTIONS.**

SÉCURITÉ GÉNÉRALE

- **VÉRIFIEZ S'IL Y A DES PIÈCES ENDOMMAGÉES** - Avant de poursuivre l'utilisation du produit, toute pièce endommagée doit être soigneusement vérifiée pour s'assurer qu'elle fonctionnera correctement et remplira la fonction pour laquelle elle a été conçue. Vérifiez si les pièces mobiles sont bien alignées, s'il n'y a aucun blocage des pièces mobiles, si des pièces sont cassées, si le montage est correct et toute autre condition susceptible d'affecter le fonctionnement de l'appareil. Toute pièce endommagée doit être correctement réparée ou remplacée.
- **ÉVITEZ LES MILIEUX DANGEREUX** - N'exposez pas ce produit à la pluie, aux orages, à l'humidité ni à l'eau. N'utilisez pas l'appareil dans des atmosphères gazeuses ou explosives. Les moteurs de ces produits produisent normalement des étincelles qui peuvent enflammer les fumées.
- **TENEZ LES ENFANTS À L'ÉCART** - Les visiteurs, les enfants et les animaux domestiques doivent rester à une distance de sécurité de la zone de travail.
- **HABILLEZ-VOUS CORRECTEMENT** - Ne portez pas de vêtements amples ni de bijoux et portez un couvre-chef protecteur pour contenir les cheveux longs. Ces objets peuvent être happés par des pièces en mouvement. Le port de gants en caoutchouc et de chaussures solides est recommandé pour les travaux à l'extérieur.
- **UTILISEZ DES LUNETTES DE SÉCURITÉ** - Portez des lunettes de sécurité avec des écrans latéraux ou des lunettes de protection lorsque vous utilisez ce produit. Utilisez un masque facial ou un masque anti-poussière si l'environnement est poussiéreux.
- **ISOLATION DOUBLE** - Le motoculteur est doté d'une isolation double. Cela signifie que toutes les parties métalliques externes sont isolées de l'alimentation électrique. Pour ce faire, une couche d'isolation est introduite entre les parties électriques et mécaniques. La double isolation vous garantit la plus grande sécurité possible.
- **RALLONGE ÉLECTRIQUE**. Assurez-vous que votre rallonge est en bon état. Lorsque vous utilisez

CONSIGNES DE SÉCURITÉ IMPORTANTES

une rallonge, assurez-vous qu'elle est suffisamment calibrée pour transporter le courant que votre produit consomme. Une rallonge dont les capacités sont insuffisantes peut causer une chute de tension avec un risque de perte de puissance et de surchauffe.

- Il est possible d'attacher la rallonge et le cordon d'alimentation par un nœud pour éviter qu'ils ne se débranchent pendant l'utilisation. Faites le nœud comme indiqué, puis branchez l'extrémité de la fiche du cordon d'alimentation dans l'extrémité de la prise de la rallonge. Cette méthode peut également être utilisée pour attacher deux rallonges ensemble.

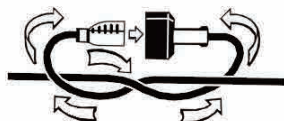

Calibre minimum pour cordons prolongateurs (A.W.G. Calibre du câble) (Utilisation de 120V seulement)

		Longueur totale du cordon en pieds (mètres)			
		25 pieds (7,62 m)	50 pieds (15,24 m)	100 pieds (30,48 m)	150 pieds (45,72 m)
120 V					
Ampérage		A.W.G. Calibre du câble			
Plus de	Pas plus de				
0	6	18	16	16	14
6	10	18	16	14	12
10	12	16	16	14	12
12	16	14	12	Déconseillé	

- Faites attention à la rallonge lorsque vous utilisez le motoculteur. Veillez à ne pas trébucher ou passer sur le cordon. Éloignez toujours le cordon des dents.
- Évitez les démarrages accidentels - Ne transportez pas un appareil branché avec un doigt sur l'interrupteur. Assurez-vous que l'interrupteur est éteint lors du branchement. Ne saisissez pas les dents ou les arêtes de coupe exposées lorsque vous prenez ou tenez l'appareil. Ne forcez pas l'appareil – Il fera mieux le travail et avec moins de risque de blessure à la vitesse pour laquelle il a été conçu. Gardez vos mains éloignées des dents.
- DISJONCTEUR DE FUITE À LA TERRE (DDFT)
- Une protection doit être assurée sur le circuit ou la prise à utiliser pour le motoculteur. Il existe des prises de courant dotées d'un disjoncteur de fuite à la terre intégré (DDFT) qui peuvent être utilisées.
- Débranchez l'appareil de l'alimentation électrique lorsqu'il n'est pas utilisé ou lorsqu'il est en cours

CONSIGNES DE SÉCURITÉ IMPORTANTES

d'entretien ou de nettoyage. Ne laissez pas l'appareil sans surveillance.

- **N'ENDOMMAGEZ PAS LE CORDON** - Ne transportez jamais cet appareil par le cordon et ne tirez jamais sur le cordon pour le débrancher de la prise. Éloignez le cordon des sources de chaleur, de l'huile et des bords tranchants.
- **UTILISEZ LE BON APPAREIL** - N'utilisez pas ce produit pour un travail autre que celui pour lequel il est conçu.
- **NE PAS ETENDRE LES BRAS EXCESSIVEMENT** - Guidez le motoculteur à une allure de marche seulement. Gardez toujours une bonne posture et un bon équilibre.
- **ÉCLAIRAGE** - N'utilisez votre motoculteur qu'à la lumière du jour ou sous un bon éclairage artificiel.
- **RANGÉZ L'APPAREIL DÉBRANCHÉ À L'INTÉRIEUR** - Lorsqu'il n'est pas utilisé, le motoculteur doit être rangé à l'intérieur, dans un endroit sec et hors de portée des enfants.
- **ENTRETIENEZ L'APPAREIL AVEC SOIN** - Maintenez l'appareil propre pour obtenir les meilleures performances et réduire les risques de blessures. Inspectez régulièrement les rallonges et remplacez-les si elles sont endommagées. Gardez les poignées sèches, propres et exemptes d'huile.
- **PRISES POLARISÉES** - Pour réduire le risque de choc électrique, ce produit est doté d'une prise polarisée. Les connexions polarisées ne s'emboîtent que dans un sens. Assurez-vous que l'extrémité de la prise de la rallonge a une largeur de fente de lame petite et grande. Si la fiche ne rentre pas correctement dans la rallonge, inversez-la. Si elle ne convient toujours pas, procurez-vous une rallonge appropriée. Si la rallonge ne s'insère pas complètement dans la prise, contactez un électricien qualifié pour qu'il installe une prise appropriée. Ne modifiez en aucun cas la fiche de l'outil ou de la rallonge.
- N'utilisez pas le motoculteur sur une pente trop raide pour pouvoir l'utiliser en toute sécurité. Sur les pentes, ralentissez et assurez-vous d'avoir une bonne stabilité. Avant de démarrer le motoculteur, assurez-vous que les dents ne touchent aucun objet et qu'elles sont libres de bouger. Saisissez fermement la barre de guidage avec les deux mains. N'utilisez jamais le motoculteur d'une seule main.

ATTENTION

Le motoculteur peut rebondir vers le haut et/ou sauter vers l'avant si les dents heurtent un sol extrêmement dur, un sol gelé ou des obstacles enterrés tels que de grosses pierres, des racines ou des souches.

- **RESTEZ ALERTE** - Regardez ce que vous faites. Faites preuve de bon sens. N'utilisez pas le motoculteur si vous êtes fatigué ou sous l'influence de drogues ou de médicaments.

AVERTISSEMENT

N'utilisez pas le motoculteur à proximité de câbles électriques souterrains, de lignes téléphoniques, de conduites ou de tuyaux. Si le motoculteur heurte un corps étranger, arrêtez-le immédiatement, attendez que les dents s'arrêtent et vérifiez s'il est endommagé. Le cas échéant, réparez avant de redémarrer. Si le motoculteur commence à vibrer de manière anormale, arrêtez-le immédiatement et vérifiez-en la cause. Les vibrations sont généralement un signe avant-coureur d'un problème.

CONSIGNES DE SÉCURITÉ IMPORTANTES

DANGER

RISQUE DE COUPURE - Porter des gants et faire preuve de prudence lors du nettoyage ou de l'entretien du motoculteur. Toujours éteindre le motoculteur, le débrancher de l'alimentation électrique et attendre l'arrêt complet des dents avant d'effectuer tout entretien ou toute réparation.

ATTENTION

Les dents ne s'arrêtent pas immédiatement après l'arrêt du motoculteur.

AVERTISSEMENT

Les cordons électriques de ce produit peuvent contenir des produits chimiques reconnus par l'État de Californie comme causant le cancer et des anomalies congénitales ou d'autres troubles de la reproduction. Se laver les mains après toute manipulation.

AVERTISSEMENT

La poussière et les débris créés par l'utilisation de cet outil peuvent contenir des produits chimiques reconnus par l'État de Californie comme causant le cancer et des anomalies congénitales ou d'autres problèmes de reproduction.

Voici quelques exemples de ces produits chimiques :

- Produits chimiques dans les engrais
- Composés des insecticides, herbicides et pesticides
- Arsenic et chrome provenant de bois traité chimiquement

Le risque d'exposition à ces produits chimiques varie en fonction de la fréquence à laquelle vous effectuez ce type de travail. Pour réduire votre exposition, travaillez dans un endroit bien ventilé et avec des équipements de sécurité approuvés, tels que des masques anti-poussières spécialement conçus pour filtrer les particules microscopiques.

Formation

- Lisez attentivement le manuel d'utilisation et d'entretien. Familiarisez-vous avec les commandes et l'utilisation correcte de l'équipement. Sachez comment arrêter l'appareil et débrayer les commandes rapidement.
 - Ne laissez jamais les enfants utiliser l'appareil. Ne permettez jamais à des adultes d'utiliser l'appareil sans avoir reçu les instructions nécessaires.
 - Gardez la zone d'utilisation hors de portée de toutes les personnes, en particulier des jeunes enfants et des animaux domestiques.
 - N'oubliez pas que l'opérateur ou l'utilisateur est responsable des accidents survenant à d'autres personnes, à leurs biens et à lui-même.
-

CONSIGNES DE SÉCURITÉ IMPORTANTES

Préparation

- Inspectez minutieusement l'endroit où l'équipement doit être utilisé et enlevez tous les objets étrangers.
- Débrayez tous les embrayages et passez au point mort avant de démarrer le moteur.
- N'utilisez pas l'équipement sans porter des vêtements extérieurs adéquats. Portez des chaussures de protection qui vous aideront à marcher sur des surfaces glissantes.
- Utilisez des rallonges et des prises spécifiées par le fabricant pour toutes les unités équipées de moteurs d'entraînement électriques ou de moteurs de démarrage électriques.
- N'essayez jamais d'effectuer des réglages lorsque le moteur est en marche.

Fonctionnement

- Ne mettez pas les mains ou les pieds à proximité de ou sous les pièces en rotation.
- Faites preuve d'extrême prudence lors de l'utilisation sur ou en traversant des allées en gravier, des chemins ou des routes. Restez vigilant pour les dangers cachés ou la circulation. Ne transportez pas de passagers.
- Après avoir heurté un corps étranger, arrêtez le moteur, inspectez soigneusement la machine pour vérifier qu'elle n'est pas endommagée et réparez-la avant de la redémarrer et de l'utiliser.
- Faites preuve de prudence pour éviter de glisser ou de tomber.
- Si l'appareil se met à vibrer anormalement, arrêtez le moteur et vérifiez immédiatement la cause. Les vibrations sont généralement le symptôme d'un problème.
- Arrêtez le moteur lorsque vous quittez la position de travail, avant de désobstruer les dents et lorsque vous effectuez des réparations, des réglages et des inspections.
- Prenez toutes les précautions possibles lorsque vous laissez la machine sans surveillance. Débrayez la prise de force, abaissez l'accessoire, passez au point mort, arrêtez le moteur et retirez la clé (le cas échéant).
- Avant de procéder au nettoyage, à la réparation ou à l'inspection, arrêtez le moteur et assurez-vous que toutes les pièces mobiles sont arrêtées.
- N'utilisez jamais la machine sans les protections, plaques ou autres dispositifs de protection en place.
- Tenez les enfants et les animaux de compagnie à l'écart.
- Ne surchargez pas la capacité de la machine en essayant de labourer trop profondément à un rythme trop rapide.
- N'utilisez jamais la machine à des vitesses de transport élevées sur des surfaces dures ou glissantes.
- Ne laissez jamais des spectateurs s'approcher de l'appareil.
- N'utilisez que des équipements et des accessoires approuvés par le fabricant de la machine (tels que des poids de roue, des contrepoids, etc.).
- N'utilisez jamais le motoculteur sans une bonne visibilité ou un bon éclairage.
- Soyez prudent lorsque vous travaillez sur un sol dur. Les dents peuvent s'accrocher au sol et propulser le motoculteur vers l'avant. Dans ce cas, lâchez le guidon et ne retenez pas la machine.
- Soyez extrêmement prudent lorsque vous faites marche arrière ou que vous tirez la machine vers vous.
- Mettez le moteur en marche avec précaution, conformément aux instructions, et avec les pieds bien éloignés des dents.
- Ne soulevez ou ne portez jamais une machine lorsque le moteur est en marche.
- N'utilisez pas le motoculteur si vous êtes sous l'influence de l'alcool ou de drogues.







CONSIGNES DE SÉCURITÉ IMPORTANTES

Entretien et entreposage

- Entretenez la machine, les équipements et les accessoires pour qu'ils fonctionnent en toute sécurité.
- Vérifiez tous les écrous de cisaillement, les boulons et vis à intervalles fréquents pour vous assurer que l'équipement est bien serré et en bon état de fonctionnement.
- Si le motoculteur doit être entreposé pendant une période prolongée, consultez toujours le manuel de l'opérateur pour obtenir des informations importantes.
- Suivez les recommandations du fabricant pour le chargement, le déchargement, le transport et le remisage de la machine en toute sécurité.



SYMBOLES

Certains des symboles suivants peuvent être utilisés sur ce produit. Veuillez les étudier et apprendre leur signification. Une interprétation correcte de ces symboles vous permettra d'utiliser le produit de manière plus efficace et plus sûre.

SYMBOLE	NOM	DÉSIGNATION/EXPLICATION
V	Volts	Tension
A	Ampères	Courant
Hz	Hertz	Fréquence (cycles par seconde)
W	Watts	Puissance
min	Minutes	Temps
~	Courant alternatif	Type de courant
---	Courant continu	Type ou caractéristique du courant
n_0	Vitesse à vide	Vitesse rationnelle, sans charge
	Équipement de classe II	Conception à double isolation
/min	Par minute	Tours, coups, vitesse périphérique, orbites, etc., par minute
	Mise en garde contre les conditions humides	Ne l'exposez pas à la pluie et ne l'utilisez pas dans des endroits humides.
	Lisez le manuel de l'opérateur	Pour réduire le risque de blessure, l'utilisateur doit lire et comprendre le manuel de l'opérateur avant d'utiliser ce produit.
	Protection des yeux	Portez des lunettes de protection lorsque vous utilisez cet équipement.
	Ricochet	Les objets projetés peuvent ricocher et causer des blessures corporelles ou des dommages matériels.
	Lame tranchante	Danger – Gardez les mains et les pieds éloignés de la lame.
	Tenez les passants à l'écart.	Tenez toutes les passantes à une distance d'au moins 50 pieds.

SYMBOLES

Les mots-indicateurs suivants et leur signification ont pour but d'expliquer les niveaux de risque associés à ce produit.

SYMBOLE	SIGNAL	SIGNIFICATION
	DANGER	Indique une situation dangereuse imminente qui, si elle n'est pas évitée, entraînera la mort ou des blessures graves.
	AVERTISSEMENT	Indique une situation potentiellement dangereuse qui, si elle n'est pas évitée, peut entraîner la mort ou des blessures graves.
	ATTENTION	Indique une situation potentiellement dangereuse qui, si elle n'est pas évitée, peut entraîner des blessures mineures ou modérées.
	ATTENTION	(Sans symbole d'alerte de sécurité) Indique une situation pouvant entraîner des dommages matériels.

ENTRETIEN

L'entretien nécessite une attention et des connaissances extrêmes et ne doit être effectué que par un technicien qualifié. Lors de l'entretien, n'utilisez que des pièces de rechange identiques.

Pour le dépannage ou le remplacement, veuillez appeler le service clientèle (numéro gratuit 866-384-8432).

AVERTISSEMENT

Pour éviter des blessures graves, n'essayez pas d'utiliser ce produit avant d'avoir lu et compris entièrement le manuel de l'opérateur.

Si vous ne comprenez pas les avertissements et les instructions du manuel d'utilisation, n'utilisez pas ce produit. Appelez le service à la clientèle pour obtenir de l'aide (numéro gratuit 866-384-8432).

AVERTISSEMENT



L'utilisation d'un outil électrique peut entraîner la projection de corps étrangers dans les yeux, ce qui peut provoquer de graves lésions oculaires. Avant de commencer à utiliser un outil électrique, portez toujours des lunettes de sécurité ou des lunettes de sécurité avec écrans latéraux et, si nécessaire, un masque facial complet. Nous recommandons le port d'un masque de sécurité à large champ de vision par-dessus des lunettes de vue ou des lunettes de sécurité standard avec écrans latéraux. Utilisez toujours une protection oculaire conforme à la norme ANSI Z87.1.

CONSERVEZ CES INSTRUCTIONS

CONNAÎTRE SON MOTOCULTEUR

Pour utiliser ce produit en toute sécurité, il faut comprendre les informations figurant sur l'appareil et dans le présent manuel d'utilisation, et connaître le projet que l'on entreprend. Avant d'utiliser ce produit, familiarisez-vous avec toutes les caractéristiques de fonctionnement et les règles de sécurité.

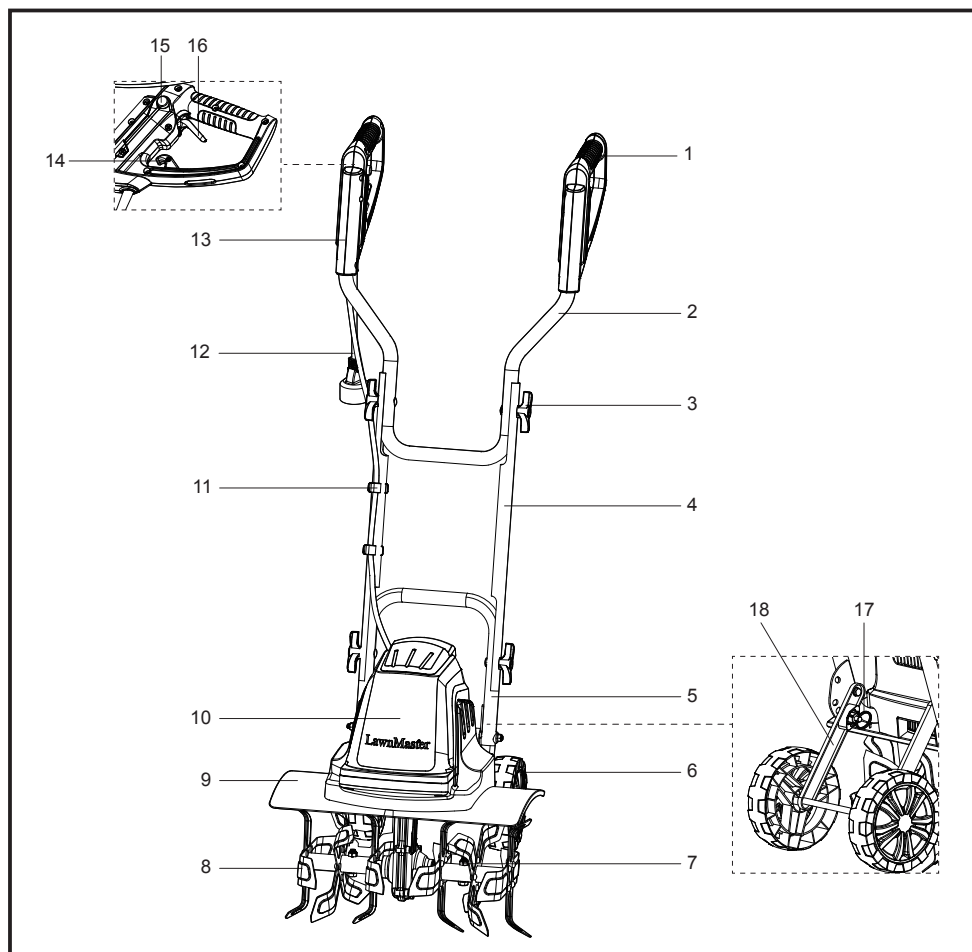

Composants :

- | | | |
|--------------------------|--------------------------------|-------------------------------------|
| 1. Poignée de maintien | 7. Vis et boulons | 13. Manche principal |
| 2. Manche supérieur | 8. Dent | 14. Dispositif de retenue du cordon |
| 3. Écrou à oreilles (x4) | 9. Plaque de support du moteur | 15. Interrupteur de sécurité |
| 4. Manche central | 10. Châssis du moteur | 16. Levier de la gâchette |
| 5. Manche inférieur | 11. Attache-câble (x2) | 17. Goupille de verrouillage |
| 6. Roue de transport | 12. Cordon d'alimentation | 18. Support de roue |

ASSEMBLAGE

DÉBALLAGE

Ce produit doit être assemblé.

- Retirez soigneusement le produit et les accessoires de la boîte. Assurez-vous que tous les éléments énumérés dans la liste d'emballage sont inclus.
- Inspectez soigneusement le produit pour vous assurer qu'il n'a pas été cassé ou endommagé pendant le transport.
- Ne jetez pas le matériel d'emballage avant d'avoir soigneusement inspecté le produit et de l'avoir utilisé de manière.
- Si des pièces sont endommagées ou manquantes, n'utilisez pas le produit. Veuillez appeler le service à la clientèle (numéro gratuit 866-384-8432).

VOUS AUREZ BESOIN (ARTICLES NON FOURNIS)

- Équipement de protection individuelle approprié
- Tournevis à tête Phillips

LISTE DU CONTENU DE L'EMBALLAGE

- (1) Motoculteur
- (1) Manche supérieure
- (2) Manche centrale
- (4) Boulons de carrosserie
- (4) Écrous à oreilles
- (2) Attaches-câbles
- (2) Roues
- (2) Enjoliveurs de roue
- (1) Manuel de l'opérateur



AVERTISSEMENT

Si des pièces sont endommagées ou manquantes, n'utilisez pas ce produit tant que les pièces n'ont pas été remplacées. Le non-respect de cet avertissement peut entraîner des blessures graves.



AVERTISSEMENT

N'essayez pas de modifier ce produit ou de créer des accessoires dont l'utilisation n'est pas recommandée avec ce produit. Toute altération ou modification de ce type constitue une mauvaise utilisation et peut entraîner une situation dangereuse susceptible de provoquer des blessures graves, et annulera la garantie.

ASSEMBLAGE

AVERTISSEMENT

Ne pas brancher l'alimentation électrique tant que l'assemblage n'est pas terminé. Le non-respect de cette consigne peut entraîner un démarrage accidentel et des blessures graves.

AVERTISSEMENT

N'utilisez jamais l'outil si les dispositifs de sécurité appropriés ne sont pas en place et en état de marche. N'utilisez jamais l'appareil si les dispositifs de sécurité sont endommagés. Le non-respect de cet avertissement peut entraîner des blessures graves.

ASSEMBLAGE DE LA ROUE

1. Retirez la goupille R prémontée et la rondelle de l'axe du motoculteur.
2. Placez la roue sur le support de roue. Fixez-la avec la rondelle et la goupille R (Figure 1), puis montez l'enjoliveur de roue (Figure 2). Le montage est identique des deux côtés.

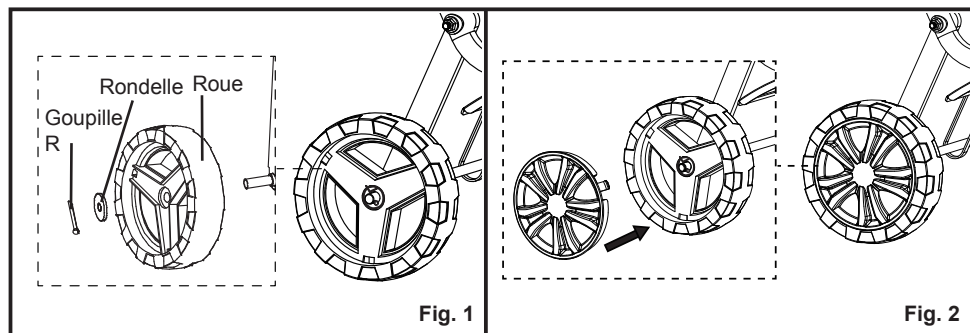

ASSEMBLAGE

ASSEMBLAGE DES POIGNÉES

Assemblez les poignées du milieu et la poignée supérieure à la poignée inférieure à l'aide des boulons et des écrous à oreilles (Figures 3 et 4).

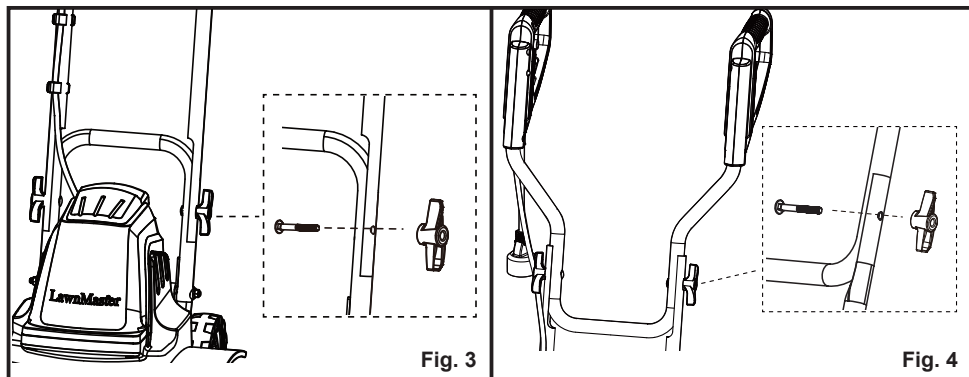

FIXATION DU CORDON D'ALIMENTATION

Montez le câble et les attaches-câbles sur le guidon droit (dans le sens du travail) en les enfonçant (Figure 5).

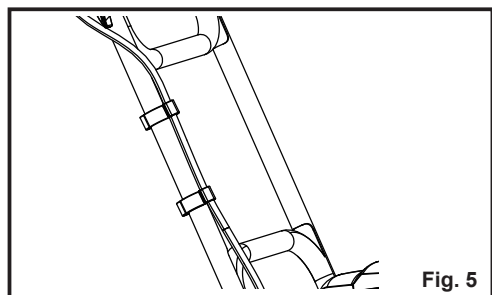

OPÉRATION



AVERTISSEMENT

N'utilisez pas d'outils ou d'accessoires non recommandés par le fabricant de ce produit. L'utilisation d'outils ou d'accessoires non recommandés peut entraîner des blessures graves.



AVERTISSEMENT

Ne mettez pas l'outil en marche avant qu'il ne soit complètement assemblé. Avant de mettre l'outil en marche, vérifiez toujours que le cordon d'alimentation n'est pas endommagé. N'utilisez qu'un cordon d'alimentation en bon état.

REMARQUE : Un cordon d'alimentation endommagé est très dangereux !

DÉMARRAGE/ARRÊT DE L'APPAREIL

1. Assurez-vous que le support de la roue est relevé avant de démarrer le motoculteur. Pour relever le support de la roue, tirez la goupille de verrouillage (Étape A) ; tournez le support de la roue vers le haut (Étape B) ; relâchez la goupille de verrouillage. Le support de la roue sera bloqué en place par la goupille de verrouillage (Figure 6).

REMARQUE : Le motoculteur dispose de 4 positions de réglage pour les roues (Figure 7). Les roues doivent être fixées dans l'une des trois positions supérieures pendant l'opération. La position la plus basse est destinée au transport.

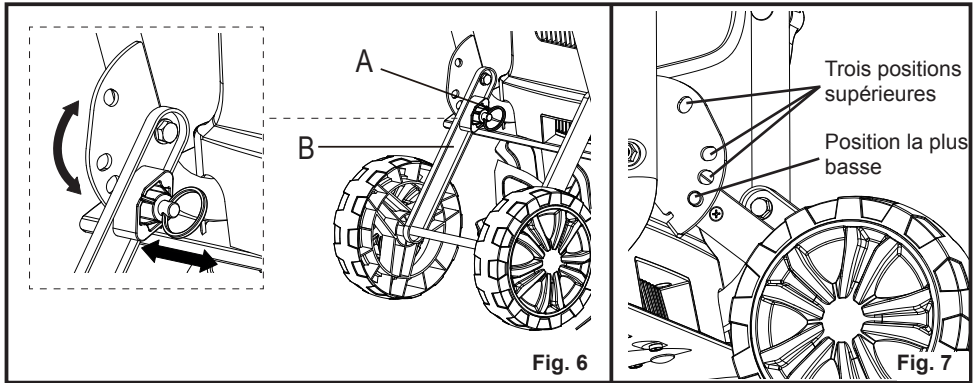

2. Fixez la rallonge dans son support. La boucle de la rallonge doit être suffisamment longue pour que le support de rallonge puisse coulisser librement d'un côté à l'autre. Branchez la rallonge dans la prise du cordon d'alimentation du motoculteur (Figure 8).

OPERACIÓN

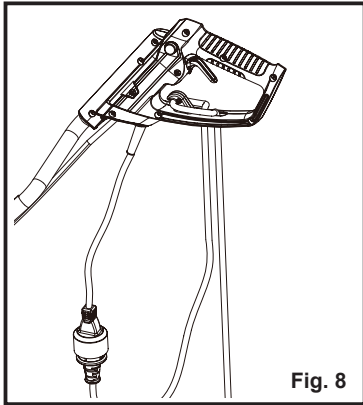

Fig. 8

3. Utilisez le motoculteur pour briser le terrain, préparer les lits de semences et pour cultiver les jardins et les parterres de fleurs. Le motoculteur peut également creuser de petits trous pour planter des jeunes arbres ou des plantes en pot.
4. Déplacez le motoculteur sur la zone de travail avant de démarrer le moteur.
5. Tenez fermement le motoculteur pendant le démarrage. Les dents tirent le motoculteur vers l'avant pendant le fonctionnement.
6. Abaissez lentement les dents à l'aide de la barre de guidage.
7. Pour démarrer le motoculteur, appuyez d'abord sur l'interrupteur de sécurité, puis tirez le levier de déclenchement vers le haut (Figure 9). Pour arrêter le motoculteur, il suffit de relâcher le levier de déclenchement.

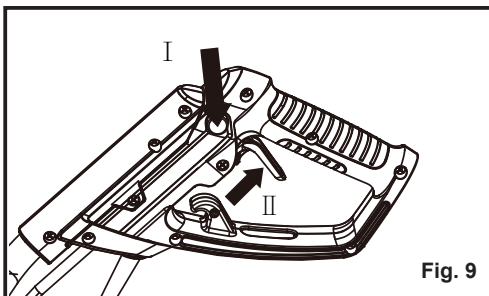

Fig. 9

8. Veillez toujours à ce qu'une distance de sécurité (assurée par les longues poignées) soit maintenue entre l'utilisateur et le châssis. La distance de sécurité entre le châssis et l'utilisateur, donnée par la poignée, doit toujours être respectée. Soyez particulièrement prudent lorsque vous creusez et changez de direction sur des pentes et des inclinaisons.
9. Veillez à avoir les pieds solides et portez des chaussures robustes et antidérapantes ainsi qu'un pantalon long. Creusez toujours le long de la pente (et non de haut en bas). Pour des raisons de sécurité, le motoculteur électrique ne doit pas être utilisé pour creuser sur des pentes dont l'inclinaison dépasse 15 degrés. Soyez particulièrement prudent lorsque vous reculez et tirez la machine (risque de trébuchement).

OPERACIÓN

CONSEILS POUR UNE BONNE UTILISATION

Faites toujours avancer la machine lentement et sagement. Creusez la zone en lignes droites. Laissez les chemins se chevaucher légèrement pour ne pas manquer de bandes à creuser. N'utilisez la machine que pour creuser un sol déjà ameubli.

POUR LA PRÉPARATION DES LITS DE SEMENCES, NOUS RECOMMANDONS D'UTILISER L'UN DES SCHÉMAS DE TRAVAIL DU SOL SUIVANTS

Schéma de travail du sol A - Effectuez deux passages sur la zone à travailler, le second à angle droit par rapport au premier (Figure 10).

Schéma de travail du sol B - Effectuez deux passages sur la zone à travailler, le second chevauchant le premier (Figure 10).

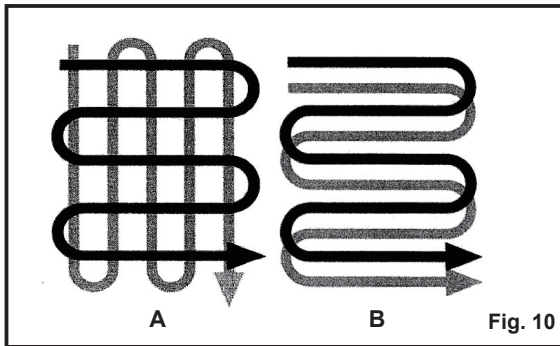

Avant l'utilisation, retirez de la zone toute pierre visible ou tout autre corps étranger.

ATTENTION

Avant de déplacer le motoculteur d'une zone à l'autre, arrêtez le moteur et attendez l'arrêt complet des dents. Veillez à ce que les dents ne touchent pas le sol lorsque vous déplacez le motoculteur. Les dents ainsi que l'appareil lui-même peuvent être endommagés même si le moteur est éteint.

ÉLIMINATION DES CORPS ÉTRANGERS

Pendant le travail, une pierre ou une racine peut se loger dans les dents, ou des herbes hautes ou des mauvaises herbes peuvent s'enrouler autour de l'arbre porte-dents.

Pour dégager les dents ou l'arbre porte-dents, relâchez le levier de déclenchement, attendez l'arrêt complet des dents et débranchez le motoculteur. Délogez ou retirez le corps étranger des dents et de l'arbre porte-dents. Pour faciliter le retrait des herbes hautes ou des mauvaises herbes de l'arbre porte-dents, retirez une ou plusieurs dents. Voir Démontage et installation des dents.

CONNEXION ÉLECTRIQUE

Le moteur électrique installé est câblé et prêt à fonctionner. Le câblage est conforme aux réglementations en vigueur.

Le branchement du client ainsi que la rallonge utilisée doivent également être conformes à ces réglementations.

ENTRETIEN

AVERTISSEMENT

Lors de l'entretien, n'utilisez que des pièces de rechange identiques. L'utilisation de toute autre pièce peut créer un danger ou endommager le produit.

AVERTISSEMENT

Portez toujours des gants lorsque vous manipulez le motoculteur.

AVERTISSEMENT

Avant toute opération d'entretien et de nettoyage, toujours éteindre l'outil, débrancher la fiche de la prise de courant et attendre que le motoculteur soit à l'arrêt.

ENTRETIEN GÉNÉRAL

AVERTISSEMENT

Ne projetez pas d'eau sur l'outil et ne le nettoyez pas sous l'eau courante. Vous risqueriez de vous électrocuter et d'endommager l'outil.

AVERTISSEMENT

Avant d'effectuer des opérations d'entretien, débranchez l'alimentation électrique.

1. Avant chaque utilisation, vérifiez que la rallonge ne présente pas de signes d'endommagement ou de vieillissement. Remplacez la rallonge si elle est fissurée, fendue ou endommagée de quelque manière que ce soit.
 2. Une unité de coupe usée ou endommagée doit être remplacée par un spécialiste agréé.
 3. Veillez à ce que tous les éléments de fixation (vis, écrous, etc.) soient bien serrés, afin de pouvoir travailler en toute sécurité avec le motoculteur électrique.
 4. Conservez le motoculteur électrique dans un endroit sec.
 5. Pour prolonger la durée de vie de l'appareil, toutes les pièces vissées, telles que les roues et les essieux, doivent être nettoyées et huilées par la suite.
-

ENTRETIEN

6. L'entretien régulier de l'appareil permet non seulement de prolonger la durée de vie de l'outil, mais aussi d'en améliorer les performances et la précision.
7. À la fin de la saison, effectuez un contrôle général du motoculteur électrique et enlevez tous les résidus recueillis. Avant le début de chaque saison, il est absolument nécessaire de vérifier l'état de la machine. Contactez notre service clientèle si une réparation est nécessaire.

NETTOYAGE

ATTENTION

Nettoyez toujours le motoculteur après chaque utilisation. Si le nettoyage n'est pas effectué correctement, le motoculteur risque d'être endommagé ou de ne pas fonctionner correctement.

1. Veillez à ce que tous les dispositifs de sécurité, les orifices d'aération et le compartiment moteur soient exempts de saleté et de poussière aussi loin que possible.
2. Essuyez l'appareil avec un chiffon propre ou soufflez dessus avec de l'air comprimé à basse pression.
3. Nous vous recommandons de nettoyer l'appareil immédiatement après chaque utilisation.
4. Nettoyez régulièrement l'appareil avec un chiffon humide et du savon doux. N'utilisez pas de produits de nettoyage ou de solvants, qui pourraient attaquer les parties en plastique de l'appareil. Veillez à ce que l'eau ne puisse pas s'infiltrer dans l'appareil. La pénétration d'eau dans un outil électrique augmente le risque de choc électrique.

DÉMONTAGE ET INSTALLATION DES DENTS

Des dents usées entraînent des performances médiocres et une surcharge du moteur. Vérifiez les dents avant chaque utilisation. Aiguisez les dents ou remplacez-les par des neuves si nécessaire. Pour retirer l'ensemble des dents de l'arbre, commencez par retirer la vis de l'arbre. Inversez les étapes ci-dessus pour installer les dents.

1. Poussez le rouleau porte-dents sur l'arbre d'entraînement de la machine. Le rouleau porte-dents peut être monté à gauche ou à droite. Veillez à ce que les trous du rouleau porte-dents et de l'arbre d'entraînement soient alignés.
2. La vis M8 est ensuite introduite et bloquée par l'écrou de blocage M8 (Figure 11).
3. Serrez l'écrou de blocage à la main à l'aide d'une clé à fourche ou d'un cliquet avec douille (non inclus) (Figure 12).
4. Pour retirer le rouleau porte-dents, procédez dans l'ordre inverse.

ENTRETIEN

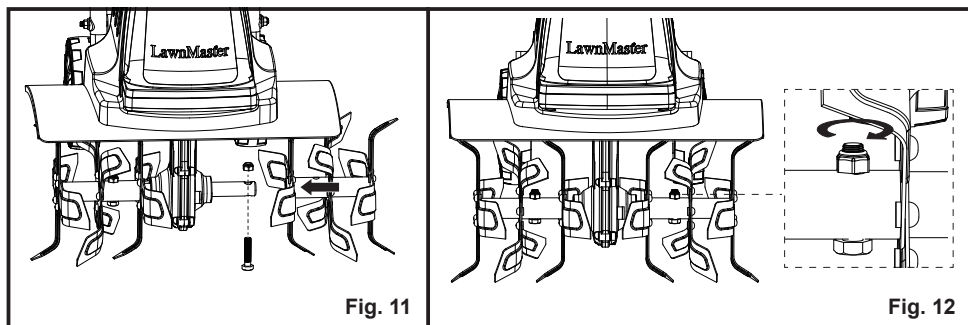

ADDITION DU LUBRIFIANT DE LA TRANSMISSION (FIGURE 13)

Le bouchon de la vis de vidange est situé sur le côté droit du compartiment de la transmission. Couchez le motoculteur sur le côté gauche du point de vue de l'utilisateur et nettoyez la transmission de la saleté et des débris avant de retirer le bouchon de vidange. Si nécessaire, retirez les ensembles de dents pour avoir un meilleur accès au bouchon de vidange. Utilisez une clé hexagonale de 5 mm pour dévisser le bouchon. Vidangez l'huile de la transmission. Remplissez-la avec une huile de haute qualité de type SAE 30, jusqu'à ce qu'elle commence à s'écouler autour de l'orifice. Réinstallez le bouchon de vidange.

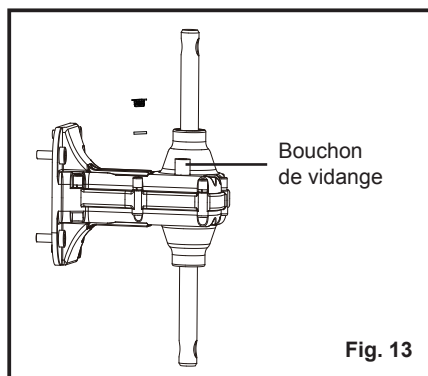

BALAIS EN CARBONE

En cas d'étincelles excessives, faites vérifier les balais en carbone uniquement par un électricien qualifié.

! Danger !

Les balais de carbone ne doivent être remplacés que par un électricien qualifié.

ENTRETIEN

TRANSPORT ET ENTREPOSAGE

1. Débranchez toujours l'appareil de l'alimentation électrique avant de le transporter ou de le ranger.
2. Tirez sur la goupille de verrouillage, puis mettez les roues en position basse. Assurez-vous que la goupille de verrouillage s'enclenche à nouveau en position basse.
3. Pour remiser ou transporter l'appareil dans un espace restreint, desserrez les écrous à oreilles jusqu'à ce que les poignées puissent être repliées vers l'avant. Vous pouvez maintenant transporter votre appareil à l'aide de la poignée de transport.



ATTENTION!

Risque d'écrasement des doigts.

Entreposage

Conservez l'appareil et ses accessoires dans un endroit sombre, sec et à l'abri du gel, inaccessible aux enfants. La température optimale de stockage se situe entre 5°C (40°F) et 30 °C (86 °F).

Conservez l'appareil électrique dans son emballage d'origine. Couvrez l'appareil électrique afin de le protéger de la poussière et de l'humidité. Conservez le manuel d'utilisation avec l'appareil électrique. Pendant les périodes de stockage prolongées, veillez à ce que le motoculteur soit protégé contre la corrosion et le gel.

À la fin de la saison ou si le motoculteur n'est pas utilisé pendant plus d'un mois, passez un chiffon imprégné d'huile sur toutes les surfaces métalliques pour les protéger de la corrosion ou vaporisez-les d'une fine couche d'huile. Rabattez les poignées et rangez le motoculteur dans un endroit approprié.

DÉPANNAGE

Les dysfonctionnements suspectés sont souvent dus à des causes que l'utilisateur peut résoudre lui-même.

Par conséquent, vérifiez le produit à l'aide de cette section. Dans la plupart des cas, le problème peut être résolu rapidement.

AVERTISSEMENT!

N'effectuez que les opérations décrites dans le présent mode d'emploi!

Tous les autres travaux d'inspection, d'entretien et de réparation doivent être effectués par un centre de service agréé ou par un spécialiste de qualification similaire si vous ne pouvez pas résoudre le problème vous-même!

PROBLÈME	CAUSE POSSIBLE	SOLUTION
Le moteur ne démarre pas.	Pas d'électricité dans la prise.	Vérifier la ligne et le fusible.
	Câble défectueux.	Appelez le 866-384-8432 pour obtenir de l'aide.
	Interrupteur, bloc interrupteur/prise défectueux.	Appelez le 866-384-8432 pour obtenir de l'aide.
	Connexions au moteur ou au condensateur déconnectées.	Appelez le 866-384-8432 pour obtenir de l'aide.
	Rouleau de lame bloqué.	Si nécessaire, ajuster la profondeur de travail. Nettoyer le carter pour que le rouleau puisse tourner librement.
Les performances du moteur diminuent.	Le sol est trop ferme.	Modifiez la profondeur de travail.
	Les balais en carbone sont usés.	Appelez le 866-384-8432 pour obtenir de l'aide.
	Le rouleau est très usé.	Remplacez le rouleau.
Le motoculteur électrique est difficile à contrôler.	Le rouleau est usé.	Remplacez le rouleau.
	Mauvaise profondeur de travail.	Modifiez la profondeur de travail.
Le moteur fonctionne, mais le rouleau ne tourne pas.	Engrenage défectueux.	Appelez le 866-384-8432 pour obtenir de l'aide.

GARANTIE LAWNMASTER®

Nous sommes fiers de fabriquer un produit durable et de haute qualité. Ce produit Lawnmaster® bénéficie d'une garantie limitée de deux (2) ans contre les défauts de fabrication et de matériaux à compter de la date d'achat, dans le cadre d'une utilisation domestique normale. Si le produit est destiné à un usage commercial, industriel ou locatif, une garantie limitée de 30 jours s'applique. La garantie ne s'applique pas aux défauts dus à des abus directs ou indirects, à la négligence, à une mauvaise utilisation, à des accidents, à des réparations ou à des modifications et à un manque d'entretien. Veuillez conserver votre reçu/liste d'emballage comme preuve d'achat. Cette garantie vous donne des droits légaux spécifiques, et vous pouvez avoir d'autres droits, qui varient d'un État à l'autre. Pour obtenir des renseignements sur le produit, communiquez avec le service à la clientèle au 1-866-384-8432.

Éléments non couverts par la garantie :

1. Toute pièce devenue inopérante en raison d'une mauvaise utilisation, d'un usage commercial, d'un abus, d'une négligence, d'un accident, d'un entretien inadéquat ou d'une modification.
2. L'appareil, s'il n'a pas été utilisé et/ou entretenu conformément au manuel d'utilisation.
3. L'usure normale, à l'exception de ce qui est indiqué ci-dessous.
4. Les éléments d'entretien courant tels que les lubrifiants, l'affûtage des lames.
5. La détérioration normale de la finition extérieure due à l'utilisation ou à l'exposition.

Frais de transport : Les frais de transport pour le déplacement de tout équipement motorisé ou accessoire sont à la charge de l'acheteur. Il incombe à l'acheteur de payer les frais de transport pour toute pièce soumise au remplacement dans le cadre de cette garantie, à moins que le retour ne soit demandé par écrit par LawnMaster®.

CONSERVEZ VOS REÇUS. SANS EUX, LA GARANTIE EST NULLE.

VUE ÉLARGIE

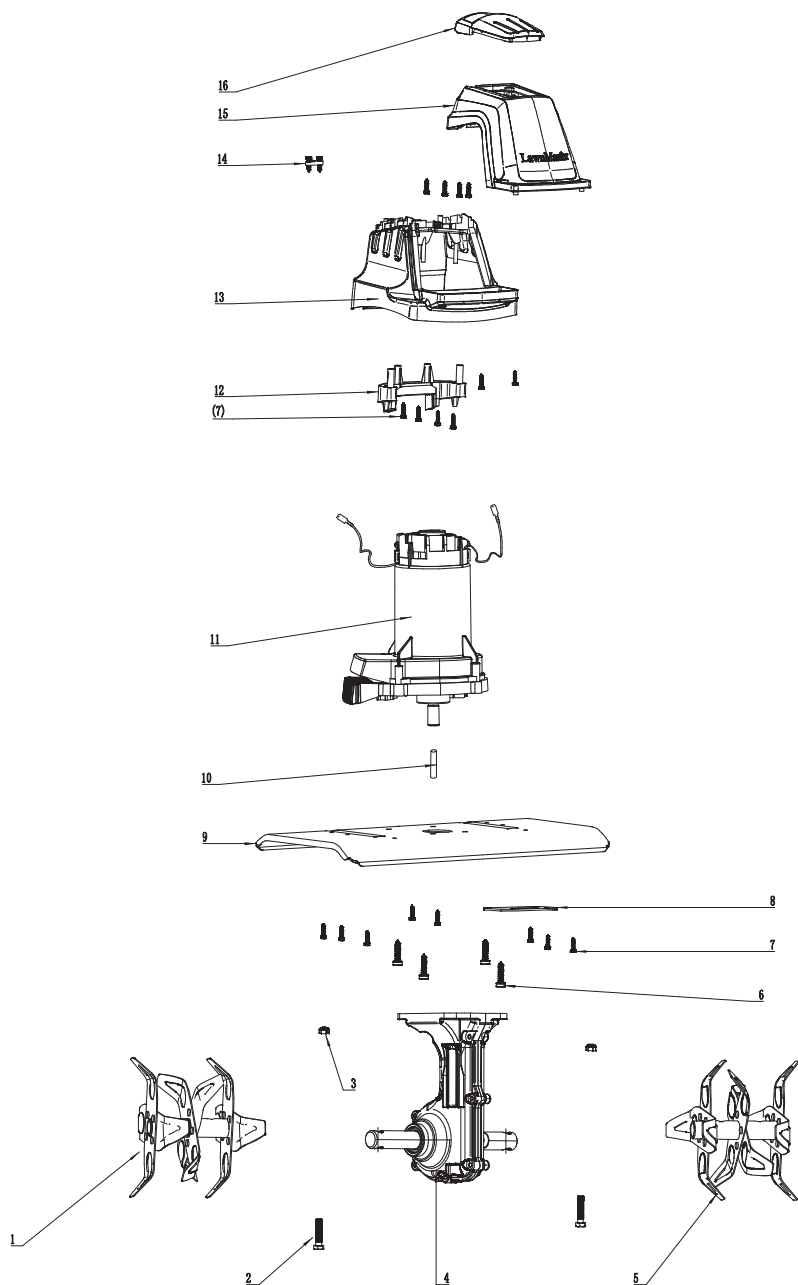

VUE ÉLARGIE

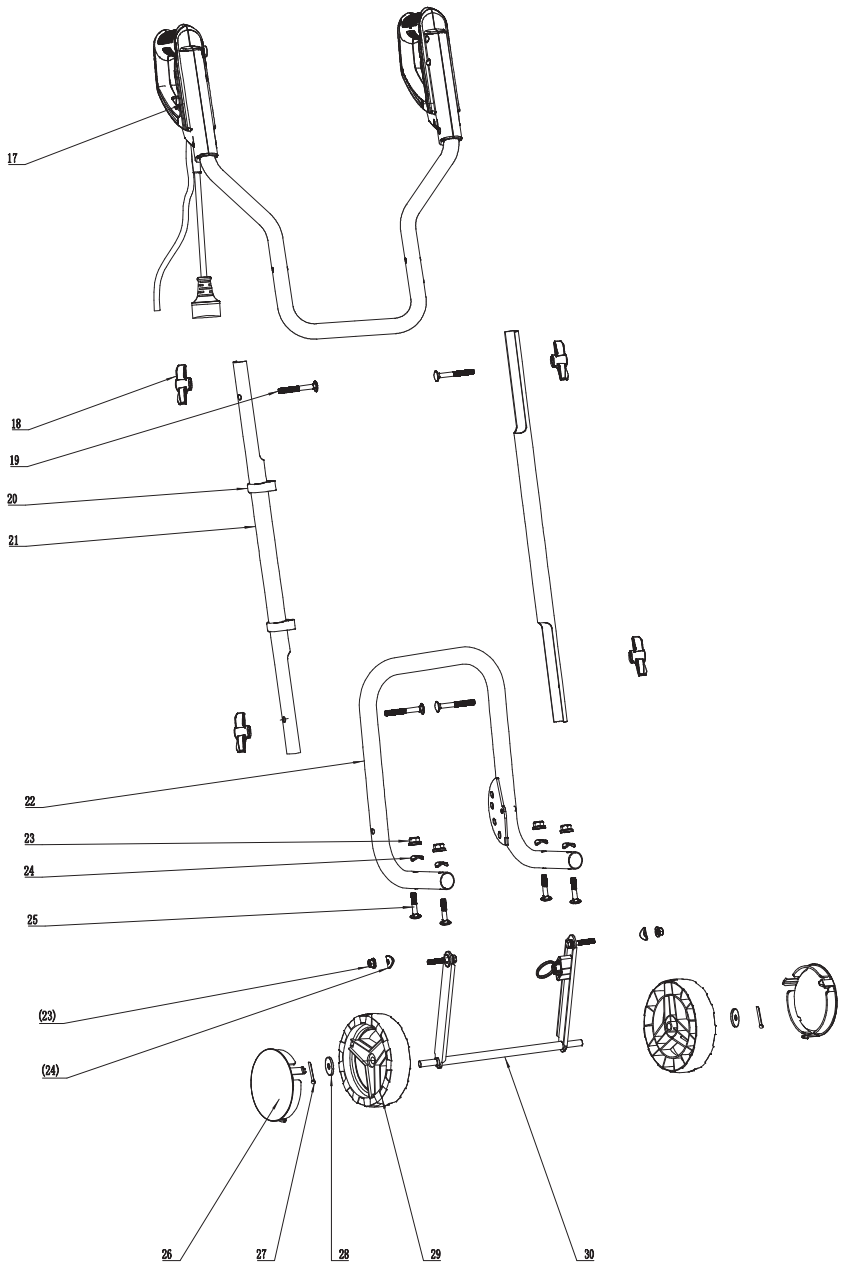

LISTE DES PIÈCES

Numéro	N° de pièce	Description	Quantité
1	171003101	Ensemble de la lame (droite)	1
2	171003102	Vis Boulon	2
3	171003103	Contre-écrou	2
4		Ensemble de la boîte d'engrenages	1
5	171003105	Ensemble de la lame (gauche)	1
6		Vis	4
7		Vis	18
8		Spatule n° 1	1
9		Plaque de garde	1
10		Arbre de connexion	1
11		Ensemble du moteur	1
12		Cordon d'alimentation	1
13		Poignée principale	1
14		Support du cordon	1
15		Interrupteur de sécurité	1
16		Levier de la gâchette	1
17		Ensemble du commutateur en forme de H	1
18	171003118	Bouton	4
19	171003120	Vis de blocage	4
20	171003119	Serre-câble	2
21		Tige n° 2	2
22		Tige n° 1	1
23		Contre-écrou	6
24		Rondelle ondulée $\phi 6$	6
25		Vis de blocage	4
26	171003126	Couvercle de roue	2
27	171003127	Goupille D	2
28	171003128	Clé plate $\phi 10$	2
29	171003129	Roues	2
30		Ensemble de l'essieu de la roue	1

Les pièces de remplacement indiquées en gris sont disponibles pour l'achat après-vente. Le remplacement des pièces internes ou de réparation ne doit être effectué que par un professionnel qualifié. Veuillez contacter votre revendeur agréé ou le service à la clientèle au 866-384-8432.

